

MANUALE D'USO



t.c. electronic
ULTIMATE SOUND MACHINES

M2000
STUDIO EFFECTS PROCESSOR

IMPORTANTI NORME DI SICUREZZA



Il simbolo del lampo con la punta a freccia, all'interno di un triangolo equilatero, avverte l'utente della presenza di un "voltaggio pericoloso" non isolato all'interno del prodotto, sufficientemente alto a causare il rischio di shock elettrico alle persone.



Il punto esclamativo all'interno di un triangolo equilatero, avverte l'utente della presenza di importanti istruzioni operative e di mantenimento (assistenza tecnica) nella documentazione che accompagna il prodotto.

- 1 Leggi queste istruzioni.
- 2 Conserva queste istruzioni.
- 3 Presta attenzione ad ogni avvertenza.
- 4 Segui tutte le istruzioni.
- 5 Non utilizzare l'unità nelle vicinanze di acqua.
- 6 Pulire unicamente con un panno asciutto.
- 7 Non ostruire nessuna apertura per la ventilazione. Effettua l'installazione seguendo le istruzioni del costruttore.
- 8 L'unità deve essere posizionata in un luogo lontano da fonti di calore come caloriferi, stufe o altre apparecchiature che producono calore (inclusi gli amplificatori).
- 9 Non annullare la sicurezza garantita dall'utilizzo di spine polarizzate o con messa a terra. Le spine polarizzate sono caratterizzate dalla presenza di due lamine: una più grande dell'altra. Le spine con messa a terra sono caratterizzate dalla presenza di due lamine e di un "dente" per la messa a terra. La lamina maggiore e il "dente" per la messa a terra sono contemplate per garantire la tua sicurezza. Nel caso in cui la spina del cavo incluso non si inserisca perfettamente nella tua presa, si prega di contattare un elettricista per la sostituzione di quest'ultima.
- 10 Proteggi il cavo di corrente dall'essere calpestato o tirato, in particolare la presa e il punto in cui il cavo esce dall'unità.
- 11 Utilizza unicamente accessori specificati dal costruttore.
- 12 In caso di lunghi periodi di inutilizzo o durante forti temporali, disconnetti l'unità dalla presa di corrente.
Usa unicamente accessori, stand, treppiedi, mensole o altro specificati dal costruttore o venduti insieme all'unità. Utilizzando un carrello, presta attenzione a non danneggiare l'unità rovesciandola.
- 13 Ogni riparazione deve essere effettuata da personale qualificato. L'assistenza è richiesta quando l'unità risulta danneggiata in qualsiasi modo (ad esempio: cavo di corrente o presa danneggiata, del liquido o degli oggetti sono caduti all'interno, l'unità è stata esposta all'umidità o alla pioggia, l'unità non funziona correttamente oppure è caduta).



Attenzione!

- Onde ridurre il rischio d'incendio o shock elettrico, non esporre l'unità a gocce o schizzi d'acqua o altro liquido. Inoltre, assicurati che nessun oggetto che contenga acqua, (ad esempio, vasi o bicchieri) venga appoggiato sull'unità.
- Utilizzare prese con messa a terra.
- Utilizzare un cavo elettrico a tre poli con messa a terra, come quello in dotazione.
- Ricorda che diversi tipi di voltaggio richiedono l'uso di differenti tipi di cavi e spine.
- Verifica quale tipo di voltaggio è in uso nella tua area e utilizza il tipo di cavo corretto. Controlla la seguente tabella.

Voltaggio Prese di corrente standard	
110-125V	UL817 e CSA C22.2 n° 42.
220-230V	CEE 7 pag. VII, SR sezione 107-2-D1/IEC 83 pag. C4.
240V	BS 1363 del 1984. Specifiche per spine 13A e prese di corrente.

- La presa di corrente alla quale è connessa l'unità dovrebbe trovarsi nelle immediate vicinanze della stessa, in modo da rendere più rapida un'eventuale disconnessione di emergenza.
- Per disattivare completamente l'alimentazione elettrica, disconnetti il cavo d'alimentazione dalla presa di corrente.
- Il connettore d'alimentazione deve essere sempre ben accessibile e a portata di mano.
- Non installare in uno spazio limitato.
- Non aprite l'unità - rischio di shock elettrico.

Attenzione:

Qualsiasi cambiamento e modifica non espressamente approvata in questo manuale può annullare la vostra autorità di utilizzo di questa unità.

Assistenza

- L'unità non contiene al suo interno parti utilizzabili dall'utente.
- Ogni riparazione deve essere effettuata da personale qualificato.

IMPORTANTI NORME DI SICUREZZA

EMC / EMI.

Questa unità è stata testata e trovata conforme ai limiti vigenti per le apparecchiature di Classe B, in conformità della parte 15 delle norme FCC. Questi limiti sono stati predisposti per garantire una protezione contro le possibili interferenze nocive presenti in installazioni all'interno di zone abitate. Essendo l'unità in grado di generare, utilizzare e irradiare delle radio frequenze, se non installata secondo le istruzioni, essa può causare delle interferenze a sistemi di radio-comunicazione.

Non è comunque possibile garantire al 100% che questo tipo di interferenze non avvengano, soprattutto in base al tipo di installazione effettuata. Se l'unità dovesse generare delle interferenze durante la trasmissione di programmi radio o televisivi, occorre per prima cosa verificare che sia proprio questa unità a causare l'interferenza (disattivando e attivando nuovamente il sistema, premendo il tasto POWER). In caso affermativo, occorre seguire i seguenti consigli:

- Reorientare o riposizionare l'antenna del sistema ricevente.
- Aumentare la distanza tra l'unità e l'apparato ricevente.
- Collegare l'unità in un circuito elettrico differente da quello dell'apparato ricevente.
- Consultare il negoziante o un installatore radio/TV qualificato.

For the customers in Canada:

This Class B digital apparatus complies with Canadian ICES-003.
Cet appareil numérique de la classe B est conforme à la norme NMB-003 du Canada.

Certificato di Conformità

TC Electronic A/S, Sindalsvej 34, 8240 Risskov, Denmark, dichiara sotto la propria responsabilità, che il seguente prodotto:

M2000 Digital Signal Processor

- coperto dal presente certificato e marchiato CE, è conforme ai seguenti standards:

EN 60065 (IEC60065)	Prescrizioni di sicurezza per apparecchi elettronici e loro accessori collegati alla rete per uso domestico e analogo uso generale.
EN 55103-1	Norme di famiglie di prodotto per apparecchi audio, video, audiovisivi e di comando di luci da intrattenimento per uso professionale Parte 1: Emissione.
EN 55103-2	Norme di famiglie di prodotto per apparecchi audio, video, audiovisivi e di comando di luci da intrattenimento per uso professionale Parte 2: Immunità.

Con riferimento alle regolamentazioni delle seguenti direttive:

73/23/EEC, 89/336/EEC

Emesso a Risskov, December 2002
Anders Fauerskov
Chief Executive Officer

SOMMARIO

WELCOME	<i>Cenni riguardanti il manuale d'uso, la funzione Help</i>	5
PANNELLO FRONTALE	<i>Tasti, LEDs e altre funzioni</i>	6
PANNELLO POSTERIORE	<i>Inputs, Outputs</i>	8
PERCORSO DEL SEGNALE		9
RECALL	<i>SNAPSHOTS, Richiamare un Preset, Combined Recall, Factory/User Presets, Memory Card</i>	10
STORE	<i>Salvare un nuovo Preset, la Letterbox, Combined Store</i>	12
WIZARD		13
I/O MENU	<i>I/O, Input Selector, Sample Rate, Mix, Primary Output</i>	14
LEVELS MENU	<i>Ranges, Auto Level</i>	15
ROUTING	<i>Serial, Parallel, Dual input, Dual mono, Stereo, Preset Glide, Esempi di Studio Setup</i>	16
UTIL/MIDI	<i>Display, Preset Glide, MIDI In, MIDI Out, MIDI Map, Security, Memory Protect, Backup, Pedal</i>	18
TEMPO MENU	<i>Tasto Tap, BPM, Tempo Subdivisions</i>	20
MIDI MONITOR		21
TUNER		21
EDIT	<i>Combined Edit, Engine Output Level</i>	22
DYNAMIC MORPHING		23
PROGRAMS	<i>Reverb, Chorus, Flanger, Delay, Phaser, Pitch, EQ, Tremolo, Stereo, Dynamic</i>	24
RESET PAGE	<i>Reset Page, User Data Page</i>	30
SPECIFICHE TECNICHE		31
EVENTUALI INCONVENIENTI		32
MIDI IMPLEMENTATION CHART		33
SELF-TEST PROGRAM		34
GLOSSARIO		35
ELENCO DEI PRESET		36

WELCOME

**Congratulazioni per aver acquistato M2000.
Ci auguriamo che il suo utilizzo sia altrettanto
piacevole ed eccitante quanto piacevole ed eccitante è
stato per noi progettarlo.**

M2000 consiste fondamentalmente in due processori d'effetti (Engines) all'interno di un'unica unità che possono essere utilizzati separatamente o in configurazione Combined. Gli Outputs dei due Engines sono mixati nello Stereo Output. Il controllo generale di M2000 avviene tramite l'azione dei tasti CURSOR per la selezione dei parametri, e della manopola ADJUST per la modifica dei valori. Il resto è semplice: è sufficiente premere il tasto relativo alla funzione desiderata (esempio: se desideri richiamare un Preset, premi il tasto RECALL).

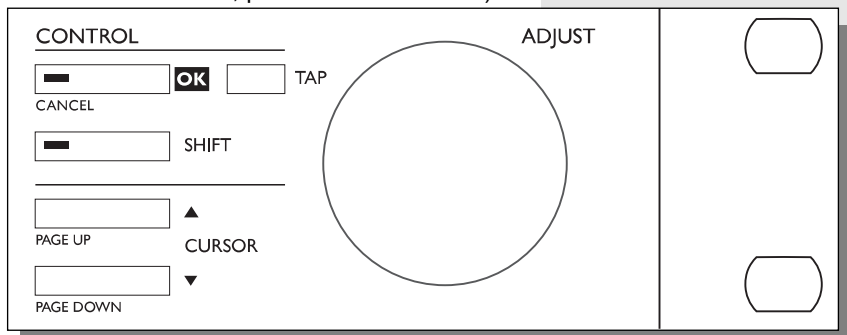

Cenni riguardanti il Manuale d'Uso

La maggior parte delle persone che operano nel settore musicale (e non solo) possiede una naturale avversione nei confronti dei manuali d'uso. Comprendiamo tutto ciò, quindi se preferisci cominciare subito senza leggere l'intero volume non dovrai fare altro che collegare M2000 e cominciare a lavorare. In caso di dubbi potrai sempre consultare il Manuale per chiarire la funzione di alcuni parametri. Vice versa, se prima di cominciare a premere qualche tasto desideri saperne di più sulle varie funzioni offerte da M2000, il Manuale d'Uso ti guiderà passo-passo attraverso i vari parametri disponibili.

La funzione Help

La funzione Help rappresenta un ulteriore modo per conoscere le varie funzioni offerte da M2000. È sufficiente premere il tasto I/O tenendo premuto il tasto SHIFT per visualizzare sul display una breve descrizione della funzione selezionata.

PANNELLO FRONTALE

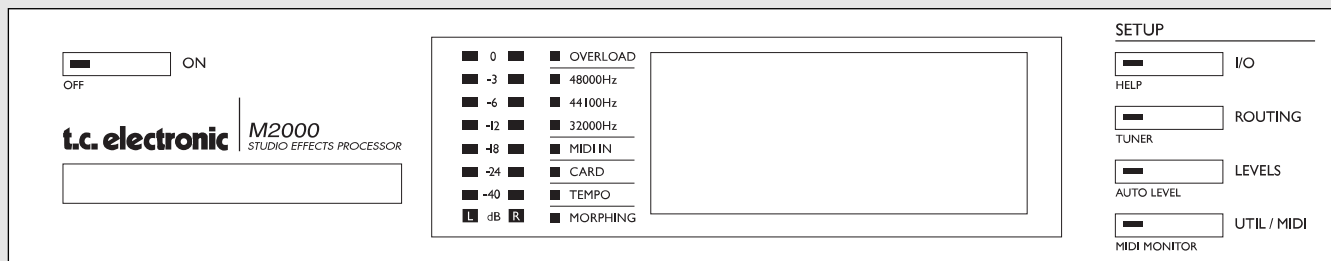

POWER + MEMORY CARD

Electronic Power Switch

»Easy Touch«

Per disattivare, premere il
tasto POWER per almeno 3
secondi

PCMCIA-CARD

Per salvare/caricare nuovi
Presets da una Memory
Card standard

PPM + INDICATORI

PPM Meters

Range: da -40dB a 0dB.

Overload

Indica il verificarsi di
overloads interni.

Sample Rate

48000Hz
44100Hz
32000Hz

MIDI In

Segnalazione di eventi
MIDI

Card

Indica la presenza di una
Card all'interno dello slot

Tempo

Indicatore BPM

Indicatore Morphing

Indica che il Morphing è
attivo tra i due Engines

SEZIONE SETUP

I/O

Input/output
Samplerate
Selezione Digital/Analog
Dithering.

Routing

Programmazione del Routing interno
dei due Engines.

Levels

Livelli Input/Output Analogici.
Livello Input Digitale

Utili/MIDI

Angolazione del display
Security lock
Parametri per la gestione dei Preset
Pedal Input
MIDI

Funzioni secondarie

Help (funzione di help on-line)

Tuner (Accordatore sempre in linea)

Auto level (Regolazione automatica del livello di Input)

MIDI Monitor (Visualizzazione di tutti i canali MIDI)

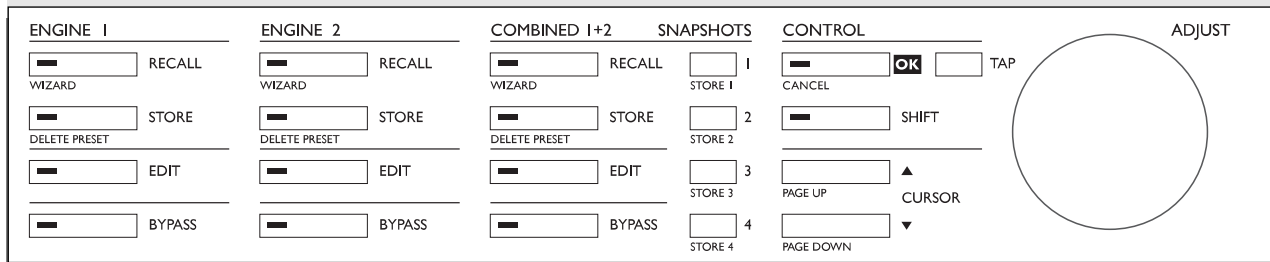

ENGINE 1/2

Recall

Richiama/attiva il Preset selezionato.

Store

Salva e nomina i tuoi Preset.

Edit

Per accedere al Menu Edit degli Engine 1 o 2

Bypass

Tasti Bypass individuali per ciascun Engine.

Funzioni secondarie

Recall Wizard

Per ricercare il Preset adatto al tipo di materiale audio in uso.

Delete Preset

Il modo più veloce (e unico) per eliminare un Preset.

COMBINED 1+2

Recall

Richiama/attiva il Combined Preset selezionato.

Store

Salva e nomina i tuoi Combined Preset.

Edit

Regolazione mix degli Engine.
Dynamic Morphing.

Bypass

Bypass dell'intero sistema.

Snapshots 1-4

Per richiamare velocemente i Combined Presets.

Funzioni secondarie

Recall Wizard

Delete Preset

SEZIONE CONTROL

OK

Conferma le operazioni.

Shift

Per accedere alle funzioni secondarie

Cursors

Per la navigazione tra i vari parametri .

Manopola Adjust

Impostazione dei valori dei parametri e del numero dei Presets.

Funzioni secondarie

Cancel

Page Up/Down

PANNELLO POSTERIORE

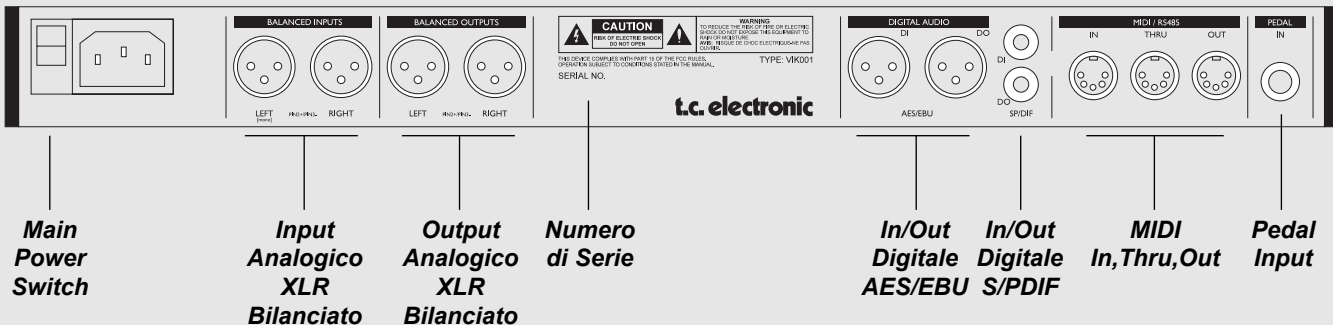

Note:

in conformità delle leggi internazionali è stato incluso un interruttore d'accensione sul retro dell'unità. Non occorre utilizzare questo interruttore per attivare M2000, utilizza il Power Switch "Easy-Touch" situato sul pannello frontale.

Nel caso in cui si desideri utilizzare un unico ingresso occorre collegare l'Input Left.

Nei collegamenti XLR, il terminale 2 è il polo caldo (secondo lo standard AES).

Se desideri collegare M2000 ad un'apparecchiatura sbilanciata, occorre unire il pin 1 e 3 all'estremità del cavo opposta a M2000.

I due pin inutilizzati nei connettori MIDI sono stati impiegati per consentire il collegamento opzionale dell'interfaccia RS485. Nel caso in cui si colleghino altri devices che utilizzano questi pin, occorre utilizzare un normale cavo MIDI standard a 3 cavi (non di tipo MIDIPLUS a 5 cavi).

Se si desidera utilizzare il Pedal Input, assicurarsi che il pedale sia di tipo momentaneo.

PERCORSO DEL SEGNALE

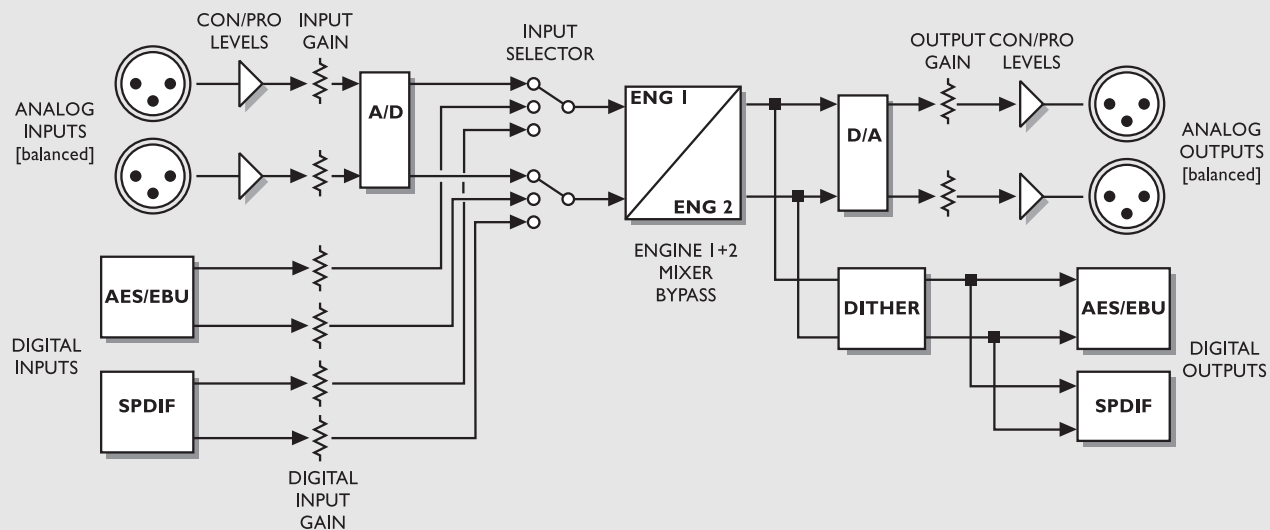

Note riguardanti il percorso del segnale:

Come descritto nel diagramma a blocchi, il segnale audio è sempre presente su tutti gli Outputs.

L'Input digitale è dotato di un circuito di gain in grado di ottimizzare il livello del segnale. Si tratta di una caratteristica utilissima nel caso in cui, ad esempio, si desidera inviare a M2000 un segnale audio da un DAT che non raggiunge un livello di 0dB.

RECALL + SNAPSHOTS

Il Menu Recall

Il Menu Recall rappresenta la “homepage” di M2000. Uscendo da qualsiasi ambiente operativo, il display tornerà sempre a questo Menu.

Il display del Menu Recall è diviso in due parti, dove sono visualizzati contemporaneamente i Preset selezionati nei due Engines. L'Engine 1 è sempre visualizzato nella parte superiore del display mentre l'Engine 2 in quella inferiore.

Se desideri servirti di un solo effetto, utilizza unicamente un Engine impostando il Bypass nell'altro Engine.

Recall Display

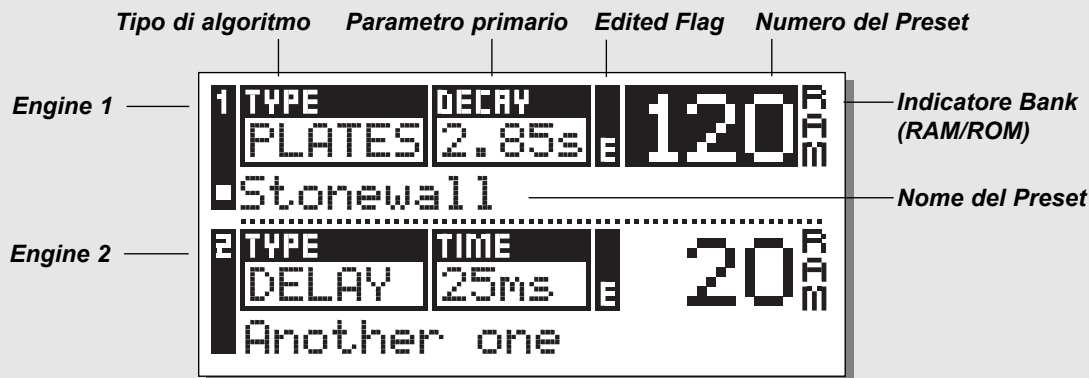

Combined Recall Display

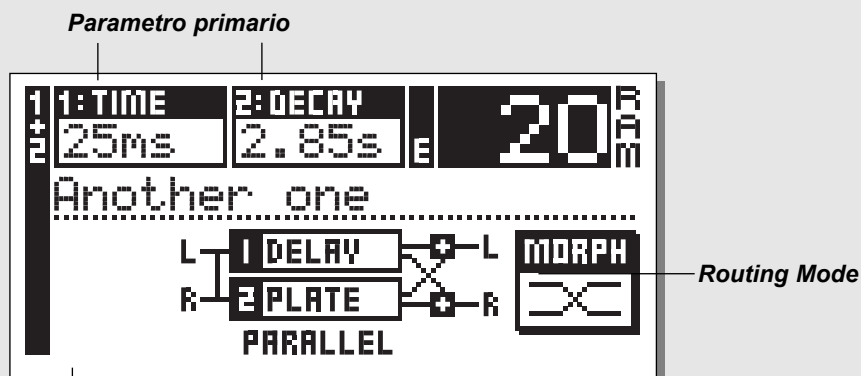

Un indicatore Flag segnala il cambiamento di Routing (visibile unicamente durante il Preview dei Presets)

Richiamare un Preset

Per richiamare un Preset occorre ruotare la manopola ADJUST facendo lo “scroll” dei Presets (Preview), quindi è sufficiente premere il tasto OK per richiamare il Preset selezionato.

Durante la fase di Preview, il numero del Preset all'interno del display e il LED del tasto OK lampeggiano: ciò significa che il Preset non è stato ancora richiamato. Usa i tasti Cursor (o i tasti RECALL) per accedere distintamente agli Engines. È inoltre possibile utilizzare il Wizard per richiamare i Presets (vedi il capitolo “Wizard”, Pag.13).

Combined Recall

La funzione Combined Recall consente di richiamare i Combined Presets presenti in M2000. I Combined Preset sono composti da un Preset nell'Engine 1, un Preset nell'Engine 2, e da un determinato tipo di Routing. Esempio: Richiamando il Combined Preset 30, un Chorus verrà richiamato nell'Engine 1, un Reverb nell'Engine 2, e verrà selezionato un Routing di tipo Serial (vedi "Routing", pag16).

Richiamare un Combined Preset:

Premi il tasto Combined Recall e fai lo "scroll" dei Presets ruotando la manopola Adjust.

Dopo aver selezionato il Combined Preset desiderato, premi il tasto OK.

Il numero del Preset all'interno del display e il LED del tasto OK lampeggieranno indicando che il Combined Preset non è stato ancora richiamato: premi OK per richiamarlo. Selezionando nuovamente il Menu Recall normale, il display visualizzerà il nome e il numero del Preset degli Engines appartenenti al Combined Preset precedentemente selezionato. Nel caso in cui un Preset venga modificato, l'indicatore Flag Edited si attiverà.

Factory/User Presets

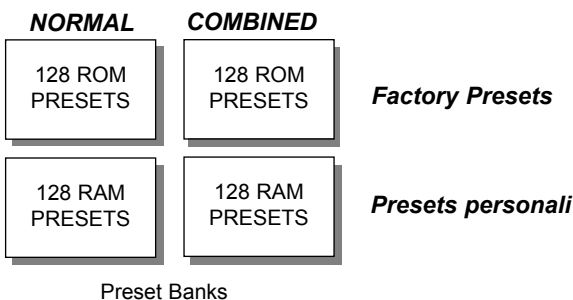

M2000 offre quattro differenti Preset Banks. Ciascun Bank può contenere fino a 128 Presets.

I quattro Preset Banks sono suddivisi come segue:

Normal ROM Bank:

Questo Bank contiene 128 Normal Factory Presets. I Presets sono disponibili all'interno dei due Engines.

Combined ROM bank:

Il Combined Bank contiene 128 Combined Factory Presets. I Presets sono disponibili dal Menu Combined Recall.

Normal RAM bank:

Questo Bank può contenere fino a 128 User Presets.

Combined RAM bank:

Il Combined RAM Bank contiene 100 User Combined Presets (Vedi Combined Presets).

I due RAM Preset Banks sono posizionati dopo i ROM Banks corrispondenti.

Ciò significa che per accedere alle locazioni RAM occorre fare lo "scroll" dei 128 ROM Presets.



Per un rapido accesso alle locazioni RAM premi il tasto Shift e ruota la manopola Adjust .

Snapshots

I tasti Snapshots consentono di memorizzare istantaneamente tutte le regolazioni di M2000 e di richiamarle premendo un solo tasto. Usali per memorizzare e richiamare direttamente i tuoi Presets preferiti, oppure per salvare quattro diverse regolazioni di uno stesso Preset e compararle successivamente con l'originale.

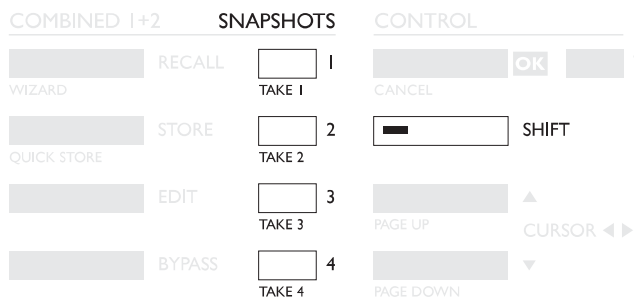

La Snapshot include entrambi i Presets dei due Engines e il relativo Routing, come un Combined Preset.

Usando le Snapshots è possibile cambiare completamente configurazione premendo un unico tasto.

SALVARE UNA SNAPSHOT:

Per salvare una Snapshot dell'attuale configurazione di M2000, occorre tenere premuto il tasto Shift e quindi premere uno dei quattro tasti Snapshot .

RICHIAMARE UNA SNAPSHOT:

Richiamare una Snapshot è veramente molto semplice: è sufficiente premere uno dei tasti SNAPSHOT per richiamare un intero setup di M2000.

STORE

Salvare un nuovo RAM Preset

- Premi il tasto **STORE** [nelle sezioni Engine 1, 2 o Combined]
- Seleziona la locazione di destinazione del nuovo Preset [usa **ADJUST** per selezionare una locazione tra 0 e 128]
- Muovi il cursore sulla linea del nome e inserisci un nuovo nome [scegli la lettera ruotando la manopola **ADJUST** e conferma la scelta premendo il tasto **OK**]
- Posiziona il cursore su **DONE** e premi il tasto **OK** per confermare l'operazione.

Salva un Preset mantenendone lo stesso nome:

Se desideri salvare un Preset preservandone il nome è sufficiente selezionare la locazione RAM di destinazione agendo sulla manopola **ADJUST** e premere il tasto **OK** (durante la ricerca della locazione RAM, il LED del tasto **OK** lampeggerà). Il display visualizzerà per qualche istante il messaggio "STORED" e ritornerà automaticamente nel Menu Recall.

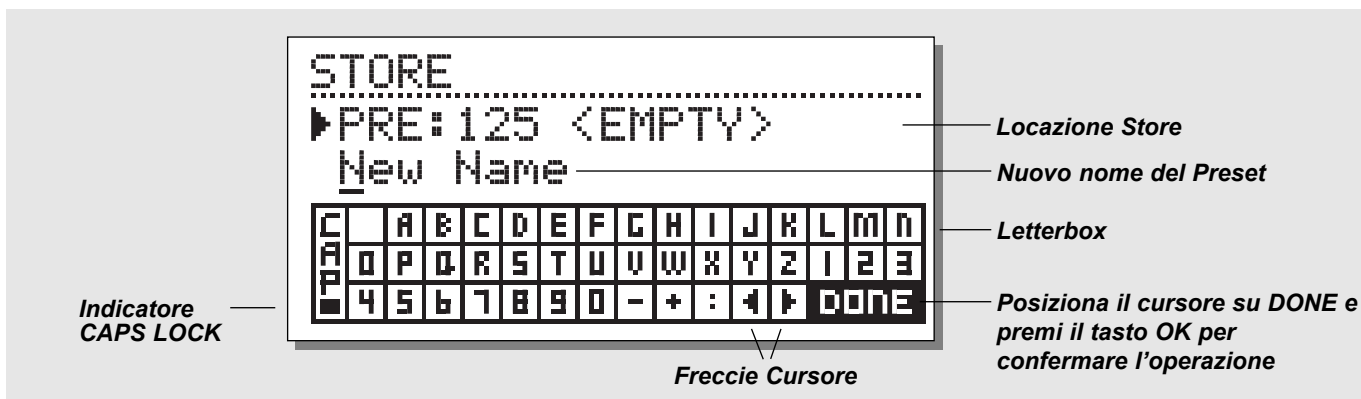

La letterbox

Per cambiare il nome di un Preset da salvare, premi il tasto **Cursor Down**: ora è possibile scrivere un nuovo nome mediante l'uso della Letterbox. È sufficiente selezionare la lettera ruotando la manopola **ADJUST** e premere il tasto **OK** per confermare la scelta. Seleziona **CAP** e premi **OK** per modificare la lettera da maiuscolo a minuscolo. Terminata l'operazione, seleziona **DONE** all'interno della Letterbox e premi **OK** per salvare il Preset.

Combined Store

La funzione Store dei Combined Presets è identica a quella dei Presets.

Nota: I Combined Presets contengono anche le regolazioni di Routing

Utilizzare una Memory Card:

Se desideri utilizzare una Memory Card, basterà semplicemente inserire una Card compatibile nello slot presente sul pannello frontale. M2000 riconoscerà automaticamente la Memory Card e renderà disponibili le utility di Recall e Store/Delete utilizzandola come un'ulteriore RAM Bank. Rimuovendo la Memory Card dallo slot, M2000 selezionerà automaticamente il RAM Bank interno.

Se il formato della Memory Card non è compatibile, M2000 lo segnalerà immediatamente.

Tipi di Card compatibili

PCMCIA Cards di Tipo 1, con capacità minima di 64KB.

WIZARD

La funzione Wizard è estremamente utile per la ricerca di Presets adatti ad un determinato tipo di materiale audio.

Wizard è semplice e veloce nell'utilizzo.

Sperimenta con Wizard e ascolta i Preset suggeriti dallo Staff TC Electronic in base alle tue richieste.

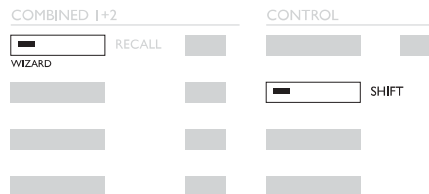

Come accedere a Wizard«

Wizard Display

1. Seleziona il tipo di effetto desiderato

2. Seleziona lo strumento sul quale sarà impiegato l'effetto

3. e la sua intensità (Category)

Ruota la manopola Adjust per fare lo "scroll" dei Presets che utilizzano i criteri di ricerca precedentemente impostati

Engine 1 o 2

RECALL WIZARD - ENGI

ALGO:	ALL	REV	DLY	CHO	PIT	DYN	MIS
INST:	ALL	VOC	GUI	BAS	KEY	PRC	CLA
CAT:	ALL	GENTLE	NORMAL	EXTRA			
PROG:	42	REV				(1/12)	

Synthesizer Reverb

Nome del Preset selezionato

Numero dei Presets che utilizzano i criteri di ricerca impostati

Premi il tasto Wizard tenendo premuto il tasto Shift per accedere ai parametri della funzione Wizard.

Usa i tasti Parameter per selezionare i vari filtri e la manopola Adjust per selezionare i parametri dei filtri.

Seleziona le tre differenti Category e sperimenta i Presets proposti. Il display Wizard visualizzerà il nome e il numero del Preset.

Fai lo "scroll" dei Presets proposti ruotando la manopola Adjust e premi OK per richiamare il Preset.

Algorithm Types

Reverb
Delay
Chorus (inclusi Flanging e Phasing)
Pitch
Dynamic (Compressor/Limiting/Expanding/Deessing)
Misc.

Instruments

Vocals
Guitars
Bass
Keyboards
Percussion
Classic Instruments (Violino, Flauto, ecc.)

Category

Gentle
Normal
Extra

Premi il tasto I/O per la regolazione dei vari parametri Input/Output.
Utilizza i tasti CURSOR per muovere il cursore nel display e la manopola ADJUST per modificare i valori..

Input Selector → ANA SPDIF AES

Input Signal → LEFT BOTH

Sample rate:
44100Hz,
48000Hz
Input Digitale → 44.1 48.0 DI

MIX: MIX 100%

STATUS BIT: SPDIF AES

DITHER TO 16 BIT

Impostazione del Mix a 100%

*Seleziona lo Status Bit:
SP/DIF O AES/EBU standard.*

*Indica il numero di bits che il
Dither applicherà nell'Output digi-
tale. Cambiando Status Bit, verrà
ristabilita la risoluzione default.*

I/O

Premi il tasto I/O per la regolazione dei vari parametri I/O.
Muovi il cursore agendo sui tasti Cursor e modifica i valori
ruotando la manopola Adjust.

Input

Seleziona il tipo di Input tra Analog e Digital.
Seleziona l'Input Left o Both. Selezionando *Left*, l'Input
Right sarà disattivato. Utilizzando due Inputs occorre
selezionare *Both*

Sample rate

Seleziona il Master Clock tra 44.1 kHz, 48 kHz, DI.
Selezionando Digital Input (DI), la frequenza dell'External
Clock sarà visualizzata dai tre LEDS posti sul lato sinistro
del display. Se M2000 non riesce ad "agganciare" il Sample
Rate, i tre LEDs lampeggeranno simultaneamente.

Mix

Mix è un parametro globale. Regolando Mix a "100%", il
parametro Mix di tutti i Presets sarà impostato a 100% e
nessun segnale diretto passerà attraverso M2000. Quando
il parametro Mix è impostato 100% i tasti Bypass agiranno
come tasti Mute. Selezionando "Mix", il parametro Mix dei
Presets sarà regolabile.

Status Bit:

Questo selettore cambia lo Status Bit degli Outputs Digitali
da Professional a Consumer. Selezionando AES, M2000
utilizzerà il formato professionale standard AES/EBU in
uscita, mentre selezionando S/PDIF il formato utilizzato
sarà il consumer standard S/PDIF. Il settaggio Default di
M2000 è AES/EBU, ma alcuni prodotti digitali consumer
non accettano questo formato. In questo caso occorre
selezionare S/PDIF.

Esempio: Se desideri inviare un segnale digitale da M2000
ad un DAT Recorder non professionale e quest'ultimo non
accetta il formato del segnale, cambia lo Status Bit di
M2000 da AES/EBU a S/PDIF.

Nota: La scelta dei differenti Status Bit non influenzerà
minimamente la qualità del segnale in uscita di M2000.

Dither:

M2000 è in grado applicare un dither di tipo TPDF
(Triangular Probability Density Function) con una
risoluzione da 8 a 22 bit. M2000 utilizza una risoluzione
interna di 24 bit e convertitori AD/DA a 24 bit. Si
raccomanda di applicare il dither durante l'ultimo stadio di
produzione (ad esempio, per il Mixdown verso un DAT
Recorder a 16 bit).

LEVEL MENU

Premi il tasto **Level** per accedere all'omonimo menu.

Per ottimizzare le prestazioni dei convertitori AD a 24 bit di M2000 occorre regolare i parametri presenti in questo menu.

Le Level Bars Left e Right possono essere controllate individualmente o simultaneamente.

Posiziona il Marker sulla Level Bar che desideri controllare utilizzando i tasti Cursor e ruota la manopola ADJUST per modificare il valore. Posizionando il cursore tra le due Level Bars è possibile regolare il livello Left/Right simultaneamente.

Nota: Il Digital In Level è in grado di raggiungere un gain di +6dB.

The screenshot shows the 'LEVELS' menu with the following settings:

Mode	Parameter	Value	L Level Bar	R Level Bar	Gain
Consumer/PRO	INPUT: CON	-10dBu	██████████	██████████	-10 dB
	INPUT: PRO	+6dBu	██████████	██████████	+16 dB
Consumer/PRO	OUTPUT: CON	+6dBu	██████████	██████████	-16 dB
	OUTPUT: PRO	+6dBu	██████████	██████████	+4 dB
Consumer/PRO	DIGITAL IN	+6dBu	██████████	██████████	+6 dB

Annotations on the left side of the screenshot:

- Input gain e Sensitivity (Consumer/PRO) points to the INPUT: CON and PRO rows.
- Output gain e Level (Consumer/PRO) points to the OUTPUT: CON and PRO rows.
- Digital Input gain points to the DIGITAL IN row.

Below the screenshot, a caption reads: **Posiziona il Marker tra L e R per la regolazione simultanea**

Ranges

Analog Inputs

Consumer range: da -16dB a +10dB

Professional range: da -6dB a +16dB

Analog Outputs

Consumer range: da -10dB a +16dB

Professional range: da -16dB a +6dB

Digital Input Level

Regola il livello del Digital Input da Off a +6dB.

Auto level

Premi il tasto **AUTO LEVEL** tenendo premuto il tasto **SHIFT** per attivare la funzione Auto Level.

The screenshot shows the 'SETUP' menu with the following options:

Option	Value
I/O	██████████
HELP	██████████
ROUTING	██████████
TUNER	██████████
LEVELS	██████████
AUTO LEVEL	██████████
UTIL / MIDI	██████████
MIDI MONITOR	██████████
ENGINE 1	██████████
RECALL	██████████
WIZARD	██████████
STORE	██████████
QUICK STORE	██████████
EDIT	██████████
BYPASS	██████████
MUTE 2	██████████

Invia il segnale audio a M2000 e attiva l'Auto Level (Shift-Levels) per ottimizzare automaticamente il livello d'ingresso del segnale. M2000 impiegherà circa cinque secondi per misurare il segnale audio, quindi regolerà l'Input Level impostando 6 dB di Headroom.

ROUTING

Premendo il tasto Routing è possibile scegliere uno dei sei diversi Routings disponibili. Muovi il cursore premendo i tasti Cursor e premi il tasto OK per abilitare un nuovo Routing. Il display visualizzerà un breve messaggio confermando la selezione del nuovo Routing.

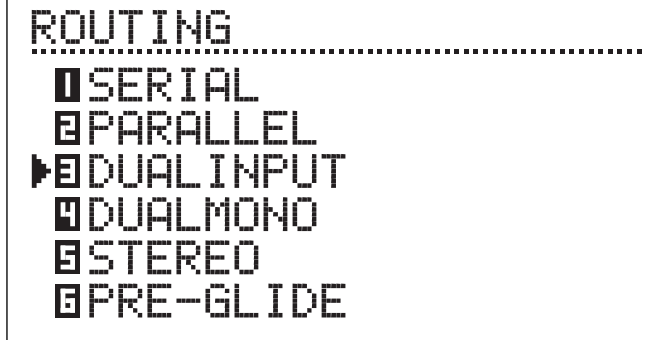
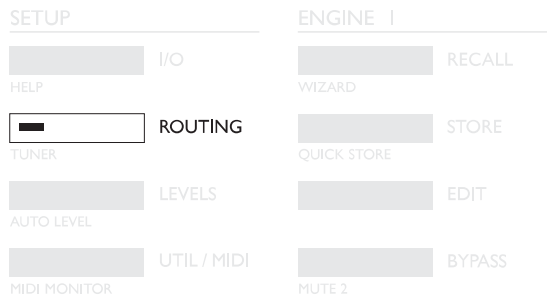

Serial



Il Serial Mode è un Routing di tipo Stereo In/Out che consente di collocare due effetti indipendenti

lungo lo stesso percorso del segnale.

Esempio: il segnale può essere processato da un Reverb e da un Chorus di M2000 prima di essere reinviato al mixer.

Parallele



Il Parallel Mode è un Routing Stereo In/Out. Entrambi gli Engines operano come effetti stereo e il segnale proveniente dai loro Outputs viene mixato

in un segnale stereo. Con questo Routing è possibile utilizzare M2000 come due effetti paralleli sulla stessa sorgente stereo. Impostando il Menu I/O sull'Input Left è possibile ottenere due effetti stereo indipendenti in grado di processare il segnale di una singola mandata di un mixer.

Dual input (Split mode)



Il Dual Input Mode è un Routing Dual Mono In/Stereo Out. L'Input Left è collegato all'Engine 1 e l'Input Right all'Engine 2. Questo Routing

consente di ottenere due differenti effetti con due Inputs separati. Esempio: Collega l'Aux 1 del tuo mixer all'Input Left di M2000 e l'Aux 2 all'Input Right. In questo modo è possibile accedere a due effetti separati con un Output stereo comune. Regola il volume dell'Output dei due Engines per ottenere il giusto bilanciamento dei due effetti.

Dual Mono



Il Dual Mono Mode è un Routing Dual Mono In/Out. Gli In/Out Left sono sempre assegnati all'ENGINE 1 mentre gli In/Out Right all'ENGINE 2.

Il Dual Mono Mode è estremamente utile se desideri utilizzare M2000 come due Inserts indipendenti.

Stereo



Selezionando lo Stereo Routing, i due Engines verranno collegati insieme per operare in True Stereo.

Ciò significa che il Preset dell'Engine 1 sarà copiato nell'Engine 2 e le regolazioni dei parametri Edit saranno identiche per entrambi gli Engines. Lo Stereo Routing è indicato dai due EDIT LEDs che lampeggiano simultaneamente. In questo Routing, i canali audio Left e Right sono completamente separati.

Preset Glide



Selezionando il Preset Glide Routing, ad ogni cambio di Preset M2000 applicherà un cross-fade tra il Preset in uso ed il nuovo Preset. Ciò consente

di ottenere un cambio di effetto omogeneo e non drastico (permettendo, ad esempio, di non interrompere le ripetizioni di un Delay durante il Fade In di un Chorus). Il parametro di regolazione del Glide Time si trova nel Menu Utility (vedi UTIL/MIDI). *Nota: Utilizzando il Preset Glide Mode è possibile disporre di un unico Engine.*

STUDIO SETUP EXAMPLES

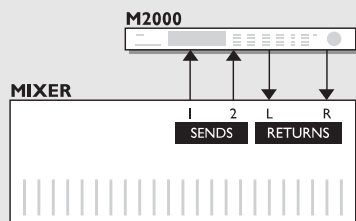

Utilizza due Sends del tuo mixer

Dual Input Mode

Richiama due differenti effetti, ad esempio un riverbero di tipo Hall nell'Engine 1 e un riverbero più breve nell'Engine 2. Impiegando due Sends del tuo mixer è possibile ottenere due mandate separate per due effetti differenti. E non dimenticare che in questo modo risparmierai due canali Return del mixer.

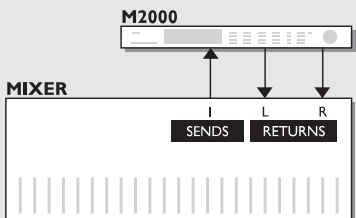

Crea il tuo Vocal Reverb

Serial Mode

Probabilmente desideri avere a disposizione per la tua traccia Lead Vocal un riverbero lungo, brillante e privo di fastidiose sibilanti. Con M2000 è possibile. Sarà sufficiente connettere un De-esser e il tuo Reverb preferito in Serial Mode. Il De-esser eliminerà i transienti più fastidiosi, presenti nel segnale.

Se invece desideri ottenere un feel più "live", oppure che il segnale riverberato sia leggermente fuori intonazione, puoi collegare un Pitch Shifter o un Chorus in serie con il riverbero.

Il Serial Mode consente svariate applicazioni - sperimentale tu stesso.

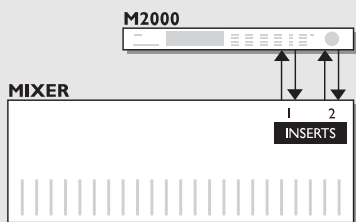

Due Insert individuali collegati al tuo mixer

Dual Mono Mode

In Dual Mono Mode è possibile utilizzare M2000 come due effetti Mono completamente separati e disponibili simultaneamente.

Potrebbe essere un Equalizzatore, un Compressore, un De-esser o qualsiasi altro effetto.

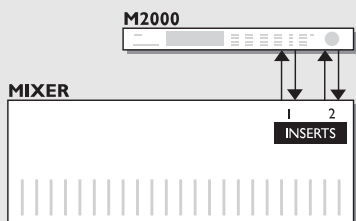

Post Produzione

Stereo Mode

Utilizzando lo Stereo Routing entrambi gli Engines saranno linkati in Stereo, mantenendo i canali Left e Right completamente separati. Ciò significa che è possibile processare il materiale audio in Dolby Surround™ senza deteriorare o eliminare le informazioni Surround nascoste.

```

UTIL/MIDI  ENG.1 ENG.2 COMB
-----
DISPLAY:
VIEWING ANGLE: —|—
PRESET GLIDE:
Glide time   : 0.5s
MIDI INPUT:
Channel      : 1 2 16
Filter       : PROG.ONLY
PrgOffset    : 0 0 -1
PrgBank      : Ram Ram Ram
SysEx ID    : 75
MIDI OUTPUT:
Channel      : 1 2 3
Filter       : PROG.ONLY
PrgOffset    : 0 0 0
MIDI PROGRAM MAPPING:
Mapping      : off off off
ProgramIN    : 25
maps to     : 1 2 3
Reset Map   :   
SECURITY:
Security Lock:  PRESS OK
Your PIN-CODE: 0025
MEMORY PROTECT:
Protect      : off
Protect LOLIM: 0
Protect HILIM: 0
Snapshots   : off
MEMORY BACKUP:
MEM to CARD :  PRESS OK
CARD to MEM  :  PRESS OK
MEM to MIDI  :  PRESS OK
MIDI to MEM  :  PRESS OK
PEDAL:
Pedal will do: BYPASI
    
```

Navigare nel Menu Utility/MIDI

Usa i tasti **CURSOR** per posizionare il cursore e la manopola **ADJUST** per modificare i valori dei parametri.

Display

Viewing Angle:

Regolazione del contrasto del display LCD.

Preset glide:

Glide time

Regolazione del Glide Time di attivazione del nuovo Preset selezionato. Questo parametro è disponibile unicamente utilizzando il Routing Preset Glide (vedi "Routing", pag 18).

Nella sezione MIDI è possibile controllare i MIDI Setup relativi agli Engines 1 e 2 e alla sezione Combined.

MIDI In

Channel

Imposta il canale MIDI di ricezione degli Engines. Selezionando Omni, l'Engine riceverà da tutti i canali MIDI; selezionando Off, nessun messaggio MIDI sarà ricevuto.

Filter

Scegli se l'Engine selezionato debba rispondere a messaggi di MIDI Control Changes (CTRL), MIDI Program Changes (PROG) o a nessun messaggio. Esempio: selezionando PROG, M2000 risponderà unicamente a messaggi di Program Change.

Offset

Utilizzando questo parametro è possibile aggiungere o sottrarre una o più unità ad un eventuale messaggio di Program Change. Esempio: ricevendo un Program Change #123 e impostando il parametro PrgOffset su +1, M2000 selezionerà il Program Change #124.

Sys-ex id

Impostazione del Sys-Ex ID number di M2000.

MIDI Out

Channel

Imposta il canale MIDI di trasmissione di M2000.

Filter

Scegli se l'Engine selezionato debba trasmettere messaggi di MIDI Control Changes (CTRL), MIDI Program Changes (PROG) o nessun messaggio.

Esempio: selezionando PROG, M2000 trasmetterà unicamente dei messaggi di Program Change.

Offset

Utilizzando questo parametro è possibile aggiungere o sottrarre una o più unità al messaggio di Program Change trasmesso. Esempio: inviando un Program Change #123 e impostando il parametro PrgOffset su +1, il device ricevente selezionerà il Program Change #124.

MIDI Map

MIDI Map

Attivazione/disattivazione della MIDI Map.

Prg. Bank

Determina quale Bank sarà controllato dalla MIDI Map.

Prg. In

Determina quale numero di Program Change sarà "rimappato" (vedi parametro "Maps to").

Maps to

Il Program change impostato nel parametro "Prg. In" verrà sostituito dal numero impostato in questo parametro.

Reset Map

Seleziona questo parametro e premi OK per resettare la MIDI Map.

Security

Security Lock

Seleziona questo parametro e premi OK per attivare il Security Lock di M2000. Ora, per accedere alle funzioni di M2000, occorre inserire il proprio codice PIN-Code.

PIN-Code

Imposta il tuo numero di PIN-Code personale per la funzione Security Lock (ruota la manopola Adjust).

Nel caso in cui ci si dimentichi del proprio numero di PIN-Code, occorre accedere alla Reset Page (vedi pag 30).

In questo modo è possibile disattivare il Security Lock di M2000 (non occorre avviare altre procedure di reset).

Memory Protect

Protect

Attivazione/disattivazione della funzione Memory Protect. Questa funzione consente di proteggere tutti i RAM Preset compresi entro i limiti specificati da Low Lim e High Lim.

Low Lim

Imposta il limite inferiore di Memory protect.

Il numero visualizzato è incluso nel Memory Protect.

High Lim

Imposta il limite superiore di Memory protect.

Il numero visualizzato è incluso nel Memory Protect.

Snapshot Protect

Abilita/disabilita la protezione delle Snapshots. Attivando questo parametro le Snapshots saranno protette.

Memory Backup

Mem > Card

Inserisci una PC Card nel Card Slot e premi il tasto OK.

Tutti i RAM Presets presenti in M2000 saranno salvati nella memory card.

Card > Mem

Inserisci una PC Card contenente nuovi Presets e premi OK. Tutti i Presets presenti nella Card saranno trasferiti all'interno della memoria RAM di M2000.

Attenzione: questa operazione eliminerà definitivamente i RAM Presets di M2000.

Mem > MIDI

Collega il MIDI Out di M2000 al MIDI In di un sequencer, di un altro M2000 o un qualsiasi MIDI Recording Device.

Premi il tasto OK per l'invio del MIDI Bulk Dump di tutti i RAM Preset.

MIDI > Mem

Collega il MIDI In di M2000 al MIDI Out di un sequencer, di un altro M2000, ecc. Premi il tasto OK per la ricezione del MIDI Bulk Dump contenente nuovi RAM Preset.

Attenzione: questa operazione eliminerà definitivamente i RAM Presets di M2000.

Pedal

Pedal

Il Pedal Input è in grado di controllare ciascuna delle seguenti funzioni: Engine 1 Bypass, Engine 2 Bypass, Engine 1+2 Bypass, Tap Tempo.

Scegli la funzione ruotando la manopola Adjust.

TEMPO

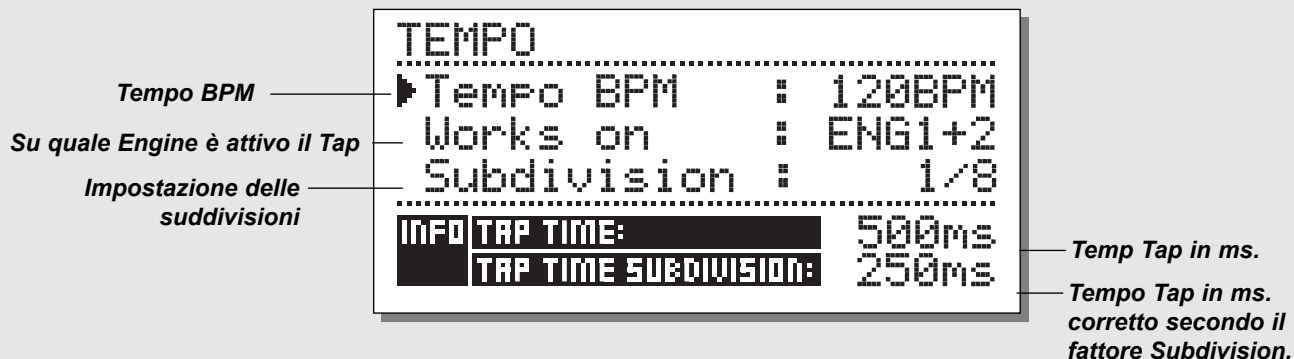

Tap Tempo

Il tasto Tap Tempo di M2000 è simile al tasto “Learn” presente nell’unità TC 2290 Digital Delay, con la sola differenza che il tasto Tap Tempo di M2000 è in grado di controllare vari parametri: Delay Time, Decay Time, Chorus Speed, ecc. Premendo il tasto TAP, il Menu TEMPO comparirà momentaneamente sul display e scomparirà pochi secondi dopo l’eventuale regolazione dei parametri. Il TAP TEMPO fa parte dei parametri default dei vari tipi di effetti disponibili: ciò significa che le regolazioni TAP TEMPO cambieranno ad ogni richiamo di Preset (vedi la lista default presente in questa sezione).

Il Menu Tempo

Il Tempo è misurato in BPM (Beats Per Minute). Il Menu Tempo è in grado di ricalcolare il Tap Tempo BPM nelle sue suddivisioni. È sufficiente selezionare la suddivisione desiderata e immettere il tempo battendo ogni movimento del tempo sul tasto TAP TEMPO. È inoltre possibile modificare il valore di Tempo regolando il parametro BPM. Modificando il Tempo di un Preset, l’eventuale parametro collegato alla funzione Tap Tempo verrà visualizzato all’interno del Menu Tempo.

Tempo BPM

Il parametro Tempo BPM mostra il valore del Tempo in BPM (relativo a suddivisioni da 1/4). È consentito modificare questo parametro agendo anche sulla manopola ADJUST.

Subdivision

Impostazione delle suddivisioni del Tempo. Se Subdivision è regolato su 1/8, il Tempo in uso risulterà due volte più veloce del tempo immesso o impostato. Le suddivisioni disponibili sono: 1 ,1/2 ,1/4 ,1/4T ,1/8 ,1/8T ,1/16 ,1/16T ,1/32 ,1/32T (“T” indica le suddivisioni terzinate).

Tap/Subdivision

Si tratta di parametri di sola lettura che mostrano il Tap Tempo e il Tap Time Subdivision in millisecondi. Il Tap Time Subdivision corrisponde all’omonimo parametro presente all’interno dei Presets.

Parametri controllati dal tasto Tap

Reverb Parametro Decay
Delay Delay Time
Chorus Speed
Flanger Speed
Phaser Speed
Tremolo Speed
Panner Speed



Tieni premuto il tasto TAP per 3 secondi per consultare le informazioni di MIDI tempo (MIDI-Clock).

MIDI MONITOR & TUNER

»DISPLAY MIDI MONITOR«

Program Changes
 Note On/Off
 Controllers
 System Exclusive
 Canali MIDI degli Engines
 Channel Pointer

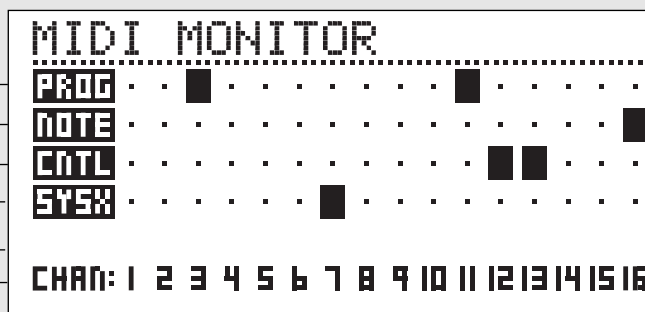

»DISPLAY TUNER«

Tuning Guide
 Seleziona tra: Guitar, Bass o Manual
 Master Tune 440-445Hz

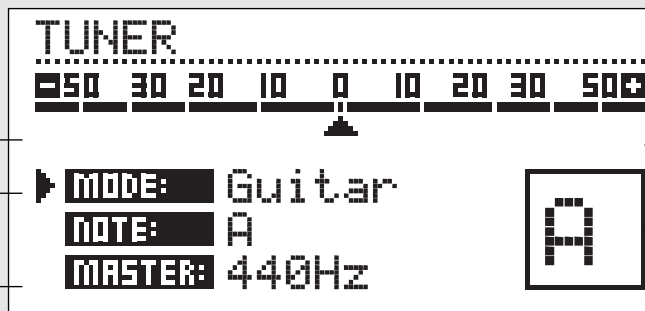

MIDI Monitor

Per accedere a MIDI Monitor occorre premere il tasto Util/MIDI tenendo premuto Shift.

In ambiente MIDI Monitor è possibile controllare il tipo di messaggi MIDI ricevuti da M2000.

Prog.	Visualizza i Program Changes.
Note	Visualizza i messaggi di Note On/Off.
Ctrl	Visualizza i Control Changes
Sys-x	Visualizza i comandi di System Exclusive
Eng	Visualizza i canali MIDI Eng 1, 2 e Combined.
Chan	Visualizza i canali MIDI

Premi un tasto qualsiasi per uscire dal menu MIDI Monitor.

Tuner

Per accedere al Menu Tuner occorre premere il tasto Routing tenendo premuto Shift.

Quando il Tuner è attivo, gli Outputs verranno silenziati. Seleziona i modi Guitar/Bass/Manual ruotando la manopola ADJUST. Selezionando Guitar o Bass, il Tuner reagirà unicamente alle note corrispondenti le corde di questi strumenti. Selezionando Manual, occorre scegliere la nota desiderata ruotando la manopola ADJUST. Nella sezione Master è possibile calibrare il Tuner in un range compreso tra 440 e 445 Hz.

La nota riconosciuta verrà visualizzata nella sezione Note e nel riquadro presente nell'angolo inferiore destro del display. Quando il Marker orizzontale è posizionato su 0, significa che l'intonazione è corretta. Le due Tuning Guides indicheranno se l'intonazione è calante o crescente.

Premi un tasto qualsiasi per uscire dal menu Tuner.

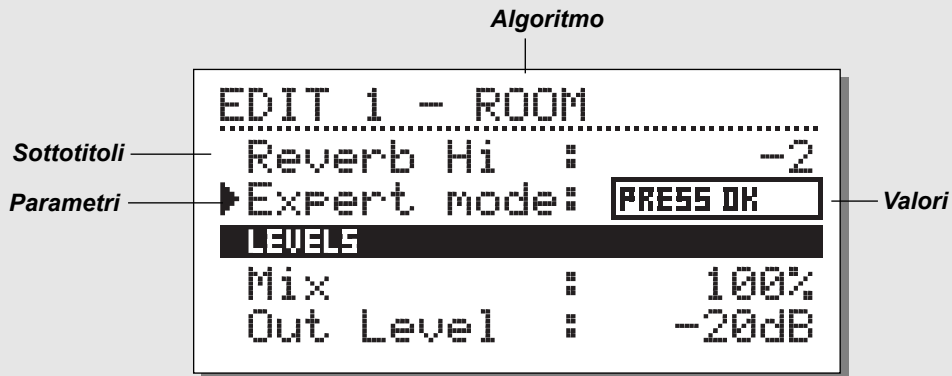

Edit

Nel Menu Edit è possibile selezionare i parametri agendo sui tasti CURSOR e modificare i valori ruotando la manopola ADJUST.

Expert mode

Seleziona l'Expert Mode posizionando il cursore nella linea Expert Mode e premendo il tasto OK.

L'Expert Mode consente di agire su una vasta quantità di parametri, non disponibili in User Mode.

Essendo i due Edit Modes (User & Expert) non compatibili tra loro, NON è possibile ripristinare lo User Edit Mode.

Dopo aver salvato un Preset editato in Expert Mode: esso rimarrà in Expert Mode per sempre.

Combined Edit

Vedi l'illustrazione nella pagina seguente

I relativi Output Levels dei due Engines possono essere regolati in questo Menu. Il range disponibile è: Off - 0.0dB.

Le regolazioni di Level avranno effetto su entrambi gli Outputs Analog e Digital.

Muovi il cursore agendo sui tasti Cursor e modifica i valori ruotando la manopola Adjust.

L'Engine Out Levels è identico al parametro Outlev. della Edit Page e corrisponderà sempre ad esso.

DYNAMIC MORPHING

LEVELS 1+2

ENGINE OUT: 1 -20 dB
2 -1 dB

DYNAMIC MORPHING: OFF 1-2 2-1

SPEED: SLOW MED FAST

THRESHOLD: -20 dB

Livelli Engine Output [mix]

Livelli Engines Output

Sezione Dynamic Morphing

Morphing on/off e Morphing Direction

Morphing Speed

Morphing Threshold

Dynamic Morphing

Il Dynamic Morphing è una nuova ed esclusiva funzione che agisce sull'interazione dell'effetto con il segnale audio.

Attivando il Dynamic Morphing, M2000 applicherà un "Morph" tra gli Outputs dei due Engines conformemente all'Input Level impostato. Questa funzione consente di cambiare rapidamente effetto senza soluzione di continuità.

Immagina di avere una traccia vocale che muta da un timbro morbido e delicato durante la strofa ad uno più brillante e acuto nel ritornello. Ora immagina che il riverbero cambi automaticamente da un discreto Small Room nella strofa ad un Big Bright Hall nel ritornello.

È possibile ottenere ciò utilizzando il Dynamic Morphing. Basterà semplicemente selezionare i Preset da utilizzare nei due Engines e attivare la funzione Dynamic Morphing, impostando il Threshold e la velocità.



Morph Direction 1-2:

Selezionando questo box, l'Engine 1 si attiverà quando il livello del segnale sarà inferiore al valore di Threshold e l'Engine 2 quando il livello del segnale sarà superiore.



Morph Direction 2-1:

Selezionando questo box, l'Engine 2 si attiverà quando il livello del segnale sarà inferiore al valore di Threshold e l'Engine 1 quando il livello del segnale sarà superiore.

Nota! Il livello massimo degli Engines è regolabile dagli Engine Out Bars posti sopra il Dynamic Morphing.

È possibile memorizzare il Dynamic Morphing all'interno dei Combined Presets.

La funzione Dynamic Morphing è disponibile unicamente utilizzando il Routing Parallel

Reverb Programs

HALL-ROOM-PLATE-AMBIENCE-GATED

Tutti i Reverb Preset sono caratterizzati da una User Page e una Expert Page. La quantità dei parametri disponibili dipende dal Preset selezionato.



PARAMETRI USER

Decay

Regolazione del Decay Time. Il valore indica il tempo impiegato dalla coda del riverbero per raggiungere un livello di -60dB.

Pre-delay

Regolazione del tempo di attivazione delle prime riflessioni.

Reverb Lo

Regolazione delle frequenze Low del riverbero.

Reverb Mid

Regolazione delle frequenze Mid del riverbero.

Reverb Hi

Regolazione delle frequenze High del riverbero.

Expert Mode

Premi OK per abilitare l'Expert Mode. Ricorda che, dopo aver agito su uno qualsiasi dei parametri Expert, non sarà più possibile ritornare allo User Mode.

HiCut freq.

Regolazione della frequenza Cutoff del filtro HighCut.

HiCut level

Regolazione in dB del livello del filtro HighCut.

Mix

Regolazione del Mix tra segnale diretto e processato.

Out Level

Regolazione del livello di Output. Usa questo parametro per bilanciare i livelli dei Presets.

PARAMETRI EXPERT

(sono menzionati solo i parametri aggiuntivi)

Diffuse

Questo parametro determina il grado di diffusione.

Aumentandone il valore, la coda del riverbero risulterà più densa e ricca. Con valori troppo elevati, la coda del riverbero potrebbe risultare poco naturale e artificiale.

Room shape

Questo parametro consente di modificare la forma dell'ambiente. Il cambiamento di Room Shape determina la modifica delle riflessioni iniziali.

Size mult.

Fattore moltiplicatore che consente di modificare le dimensioni dell'ambiente. Questo parametro agirà unicamente sulle riflessioni iniziali.

Lo Crossover

Frequenza di Crossover tra i filtri di riverberazione Low e Mid .

Mid Crossover

Frequenza di Crossover tra i filtri di riverberazione Lo-Mid e Hi-Mid.

Hi Crossover

Frequenza di Crossover tra i filtri di riverberazione Mid e High .

Initial lev.

Regolazioni del livello delle riflessioni iniziali.

Rev.lev.

Regolazione del livello della coda del riverbero.

Rev.width

Regolazione dell'ampiezza stereo della coda del riverbero.

Rev Feed

Regolazione della velocità della riverberazione.

Rev.diff

Determina la caratteristica delle Early Reflections nella riverberazione terminale.

Distance

Il parametro Distance determina la relazione tra riflessioni iniziali e terminali, consentendo di simulare la distanza tra la sorgente sonora e il punto di ascolto.

Diffusor type

Il Natural Room Mode esalta le varie frequenze : questo parametro consente di rendere più o meno omogenea la coda del riverbero.

Mod Rate

Il ModRate varia il tasso di modulazione del delay simulando la coda del riverbero.

Mod Depth

Regolazione del Delay Modulation del riverbero.

Chorus Programs

I Chorus Presets consentono la generazione di uno Stereo Chorus naturale e omogeneo. La regolazione del filtro Hi Cut permette di creare un effetto Chorus molto caldo.

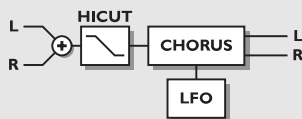

PARAMETRI USER

Speed

Regolazione delle modulazioni del Chorus.
Range compreso tra: una modulazione ogni dieci secondi - dieci modulazioni ogni secondo.

Depth

Determina la profondità delle modulazioni del Chorus.

Phase

Determina la fase delle modulazioni dei canali Left e Right:

0° - le modulazioni Left e Right saranno in Sync.
180° - le modulazioni dei due canali saranno opposte.

HiCut Freq.

Filtro HiCut di tipo shelving (6dB/oct). Questo parametro determina la frequenza d'azione del filtro.

HiCut Level

Regolazione di taglio massimo del filtro al di sopra della frequenza HiCut.

Delay

Regolazione del Delay Time.

Mix

Regolazione del Mix tra segnale diretto e processato.

Out Level

Regolazione del livello di Output. Usa questo parametro per bilanciare i livelli dei Presets.

Flanger Programs

I Feedback Filters presenti in questo algoritmo sono in grado di controllare entrambe le alte e basse frequenze in feedback, rendendo l'utilizzo del Flanger molto flessibile e versatile.

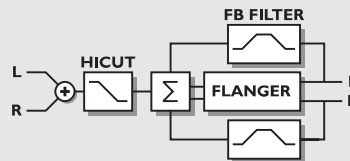

PARAMETRI USER

Speed

Regolazione delle modulazioni del Flanger.
Range compreso tra: una modulazione ogni dieci secondi - dieci modulazioni ogni secondo.

Depth

Determina la profondità delle modulazioni del Flanger.

Phase

Determina la fase delle modulazioni dei canali Left e Right: 0° - le modulazioni Left e Right saranno in Sync.
180° - le modulazioni dei due canali saranno opposte.

FB Level

Regolazione della quantità di segnale processato reintrodotta nell'Input del Flanger. Imposta valori negativi per cambiare la fase del Flanger.

Delay

Regolazione del Delay Time.

FB HiCut

Frequenza dell'High Cutoff del Feedback. Il segnale è ridotto di 6dB/oct al di sopra di questa frequenza.

FB LoCut

Frequenza del Low Cutoff del Feedback. Il segnale è ridotto di 6dB/oct al di sotto di questa frequenza.

HiCut Freq.

(Vedi Chorus)

HiCut Level

(Vedi Chorus)

Mix

Regolazione del Mix tra segnale diretto e processato.

Out Level

Regolazione del livello di Output. Usa questo parametro per bilanciare i livelli dei Presets.

PROGRAMS

Delay Programs

I Delay preset di M2000 sono in grado di generare dei delays da 1200ms. I Feedback Filters consentono di controllare il feedback delle alte e basse frequenze.

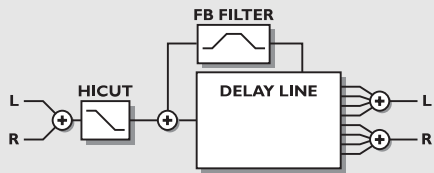

PARAMETRI USER

Delay

Regolazione della durata del Delay Time.

FB Level

Regolazione della quantità di segnale processato reintrodotta nell'Input del Delay.

FB HiCut

Frequenza dell'High Cutoff del Feedback. Il segnale è ridotto di 6dB/oct al di sopra di questa frequenza.

FB LoCut

Frequenza del Low Cutoff del Feedback. Il segnale è ridotto di 6dB/oct al di sotto di questa frequenza.

HiCut Freq.

Impostazione della frequenza di Feedback Hi Cut-Off. Il segnale che oltrepassa questa frequenza viene diminuito di 6dB/oct.

HiCut Level

Regolazione di taglio massimo del filtro al di sopra della frequenza HiCut.

Mix

Regolazione del Mix tra segnale diretto e processato.

Out Level

Regolazione del livello di Output. Usa questo parametro per bilanciare i livelli dei Presets.

Phaser Programs

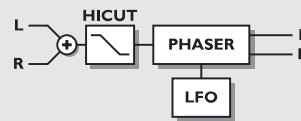

PARAMETRI USER

Intensity

Intensità del Phaser

Speed

Regolazione delle modulazioni del Phaser.

Range compreso tra: una modulazione ogni dieci secondi - dieci modulazioni ogni secondo.

Depth

Determina la profondità delle modulazioni del Phaser.

HiCut Freq.

Filtro HiCut di tipo shelving (6dB/oct). Questo parametro determina la frequenza d'azione del filtro.

HiCut Level

Regolazione del livello massimo del filtro al di sopra della frequenza HiCut.

Mix

Regolazione del Mix tra segnale diretto e processato.

Out Level

Regolazione del livello di Output. Usa questo parametro per bilanciare i livelli dei Presets.

PROGRAMMS

Multi Pitch-shift Programs

I Presets Multi Pitch-Shift sono in grado di generare contemporaneamente 6 voci con intonazione differente. Ciò consente la creazione di effetti Chorus reali.

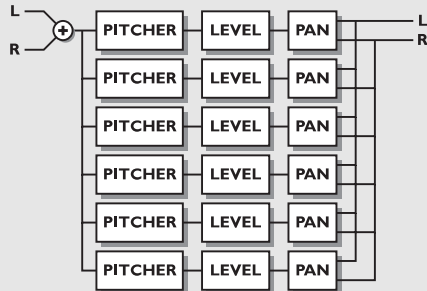

PARAMETRI USER

Mix

Regolazione del Mix tra segnale diretto e processato.

Out Level

Regolazione del livello di Output. Usa questo parametro per bilanciare i livelli dei Presets.

Voice

Seleziona la voce da editare.

Pitch

Regola l'intonazione della voce selezionata (0-1200).

Level

Regola il livello della voce selezionata.

Pan

Regola il Pan della voce selezionata.

Delay

Regola il delay della voce selezionata.

EQ Programs

L'Equalizzatore di M2000 è di tipo parametrico a 3 bande, con filtri High Cut e Low Cut di tipo shelving separati.



PARAMETRI USER

Frequency

Filtro Low shelving (da 20Hz a 5kHz).

Filtro High shelving (da 500Hz a 20kHz).

Filtro a 3 bande (da 20Hz a 20kHz).

Band width

I filtri shelving High e Low dispongono di 2 differenti tipi di curva. I tre ulteriori filtri di banda dispongono di tre differenti tipi di curva.

Level

Il range di regolazione del livello di tutti i filtri è di +/-12dB.

EQ level

Regolabile a +/-12dB.

Tremolo Programs

L'effetto Tremolo è generato da un LFO che modula il livello del segnale in uscita. I Tremolo Presets di M2000 sono in grado di determinare la fase degli LFO tra i due Outputs.

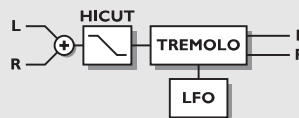

PARAMETRI USER

Speed

Regolazione della velocità di pulsazione del Tremolo.

Depth [Intensity]

Regolazione della profondità del Tremolo.

Phase

Determina la fase delle modulazioni dei canali Left e Right:

0° - le modulazioni Left e Right saranno in Sync.

180° - le modulazioni dei due canali saranno opposte.

Mix

Regolazione del Mix tra segnale diretto e processato.

Out Level

Regolazione del livello di Output. Usa questo parametro per bilanciare i livelli dei Presets.

PROGRAMMS

Stereo Programs

PARAMETRI USER

Spatial

Regola la quantità di spazialità.

HiCut Freq.

Filtro HiCut di tipo shelving (6dB/oct). Questo parametro determina la frequenza d'azione del filtro.

HiCut Level

Regolazione del livello massimo del filtro al di sopra della frequenza HiCut.

Mix

Regolazione del Mix tra segnale diretto e processato.

Out Level

Regolazione del livello di Output. Usa questo parametro per bilanciare i livelli dei Presets.

Dynamic Programs

COMPRESSOR-LIMITER-GATE-DE'ESSER

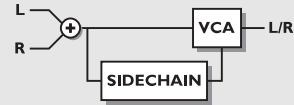

PARAMETRI USER

Attack

Regolazione dell'Attack Time della sezione Dynamics.

Release

Regolazione del Release Time della sezione Dynamics.

Ratio

Ratio di compressione.

Threshold (Compressor)

Regolazione del Threshold del Compressor.

Quando il livello del segnale oltrepassa questo valore, il Compressor si attiverà.

Threshold (Limiter)

Regolazione del Threshold del Limiter.

Quando il livello del segnale oltrepassa questo valore, il Limiter si attiverà.

Threshold (Expander)

Regolazione del Threshold dell'Expander.

Quando il livello del segnale scende al di sotto di questo valore, il Limiter si attiverà.

Gain (make-up gain)

Il parametro gain consente di compensare la perdita di livello del segnale dovuta al processo di compressione.

Deessing frequency

Regolazione della frequenza d'attacco del De-esser.

Deess damp

Regolazione del ratio di riduzione delle sibilanti indesiderate.

RESET PAGE

Salva e carica il tuo
settaggio default

Accedi alla User Data page

Reset dei parametri System

Elimina tutti gli User Presets

Test Programs

```
RESET
.....
▶LOAD USER DEFAULT  OK
STORE USER DEF.     OK
SET USER NAME       OK
RESET SYS PARAM.    OK
CLEAR ALL PRESETS   OK
RUN TEST PROGRAM    OK
```

Scrivi qui il tuo nome

e numero di telefono

```
USER DATA
.....
▶NAME: Albert E
PHONE: 123456789
C  A B C D E F G H I J K L M N
P  O P Q R S T U V W X Y Z [ ]
▶  4 5 6 7 8 9 0 - + : ◀ ▶ DONE
```

Posiziona il cursore su
DONE e premi il tasto
OK per terminare
l'operazione.

Per accedere alla Reset page:

Attiva M2000 tenendo premuto uno dei 3 tasti Bypass.

Muovi il cursore premendo i tasti CURSOR e premi OK per selezionare il Reset Type desiderato.

Load User Default

Il Load User Default ripristinerà tutti i settaggi ritornando al default setup impostato con Store User Def. (vedi il paragrafo seguente). Questo tipo di reset NON cancellerà gli User Presets di M2000.

Store User Def

Una volta stabilito il proprio setup ideale, è possibile salvare tutti i settaggi come default setup personale. Questa funzione è estremamente utile nel caso in cui, terminata una sessione di registrazione particolare, si desidera ritornare alle impostazioni usate normalmente. Per salvare

il proprio user default setup basterà semplicemente selezionare questo parametro e premere il tasto OK.

Set User Name

Salva il tuo nome e numero di telefono all'interno della tua unità M2000. Premi il tasto OK per accedere al Menu User Data e usa la manopola ADJUST e i tasti CURSOR per scrivere il tuo nome e numero di telefono.

Premi OK per confermare l'immissione dei dati. Il tuo nome e numero di telefono saranno visualizzati sul display durante l'attivazione dell'unità.

Reset System Parameters

Saranno ristabiliti tutti i parametri System del Factory Default.

Questa operazione NON cancellerà gli User Presets di M2000.

Reset all Presets

Cancellazione di tutti i RAM Presets.

SPECIFICHE TECNICHE

Digital Inputs and Outputs

Connectors:	XLR (AES/EBU), RCA Phono (S/PDIF)
Formats:	AES/EBU (24 bit), S/PDIF (24 bit), EIAJ CP-340, IEC 958
Output Dither:	HPF TPDF dither 8 to 24 bit
Sample Rates:	32 kHz, 44.1 kHz, 48 kHz
Processing Delay:	0.2 ms @ 48 kHz
Frequency Response DIO:	DC to 23,9 kHz \pm 0,01 dB @ 48 kHz

Analog Inputs

Connectors:	XLR balanced (pin 2 hot)
Impedance:	20 kohm
Max. Input Level:	+22 dBu (balanced)
Min. Input Level (for 0 dBFS):	-10 dBu
Sensitivity:	@ 12 dB headroom: -22 dBu to +10 dBu
A to D Conversion:	24 bit (1 bit, 128 times oversampling)
A to D Delay:	0.8 ms @ 48 kHz
Dynamic Range:	>103 dB (unweighted), >106 dB(A)
THD:	-95 dB (0,0018 %) @ 1 kHz, -6 dBFS (FS @ +16 dBu)
Frequency Response:	10 Hz to 20 kHz: +0/-0.2 dB
Crosstalk:	<-80 dB, 10 Hz to 20 kHz, typical -100 dB @ 1 kHz

Analog Outputs

Connectors:	XLR balanced (pin 2 hot)
Impedance:	100 ohm (active transformer)
Max. Output Level:	+22 dBu (balanced)
Full Scale Output Range:	-10 dBu to +22 dBu
D to A Conversion:	24 bit (1 bit, 128 times oversampling)
D to A Delay:	0.57 ms @ 48 kHz
Dynamic Range:	>100 dB (unweighted), >104 dB(A)
THD:	-86 dB (0,005 %) @ 1 kHz, -6 dBFS (FS @ +16 dBu)
Frequency Response:	10 Hz to 20 kHz: +0/-0.5 dB
Crosstalk:	<-60 dB, 10 Hz to 20 kHz, typical -90 dB @ 1 kHz

EMC

Complies with: EN 55103-1 and EN 55103-2 FCC part 15, Class B. CISPR 22, Class B

Safety

Certified to: IEC 65, EN 60065, UL 1419, CSA E65

Environment

Operating Temperature: 32° F to 122° F (0° C to 50° C)
Storage Temperature: -22° F to 167° F (-30° C to 70° C)
Humidity: Max. 90 % non-condensing

PCMCIA Interface

Connector: PC Card, 68 pin type 1 cards
Standards: PCMCIA 2.0, JEIDA 4.0
Card Format: Supports up to 2 MB SRAM

Control Interface

MIDI: In/Out/Thru: 5 Pin DIN
GPI, Pedal, Fader: 1/4" phone jack, 0 ohm to 50 kohm

General

Finish: Anodized aluminum front, Plated and painted steel chassis
Dimensions: 19" x 1.75" x 8.2" (483 x 44 x 208 mm)
Weight: 5.2 lb. (2.35 kg)
Mains Voltage: 100 to 240 VAC, 50 to 60 Hz (auto-select)
Power Consumption: <20 W
Backup Battery Life: >10 years
Warranty Parts and labor: 1 year

EVENTUALI INCONVENIENTI

Premendo il tasto POWER, l'unità non si attiva.

- Il tasto POWER sul pannello posteriore dell'unità è impostato su OFF.

Il PPM meter Input non reagisce.

- Stai utilizzando l'Input analogico, ma l'Input selector del Menu I/O è impostato sul Digital In.
- Il livello dell'Input analogico è troppo basso.

Il PPM meter mostra la presenza di segnale solo sul canale Left.

- Imposta l'Input Selector su *Both* (I/O Menu).

Non esce alcun suono da M2000.

- Stai utilizzando l'Input analogico, ma l'Input selector del Menu I/O è impostato sul Digital In.

Non è possibile disattivare l'unità.

- Tieni premuto il tasto POWER per almeno 3 secondi.

Avverti costantemente un effetto “phasing”.

- Stai utilizzando M2000 in combinazione con un mixing console (send/return), ma non hai impostato il parametro Mix a 100%. È possibile farlo all'interno del Menu I/O.

Il pedale non funziona correttamente

- Assicurati che il pedale sia di tipo momentaneo.

MIDI IMPLEMENTATION CHART

STUDIO EFFECTS PROCESSOR M2000 - FEB 2, 1996 Versione 1.0

Function		Transmitted	Recognized	Remarks
Basic Channel	Default	1-3	1-3	Eng1: 1, Eng2: 2, Com: 3
	Changed	1-16	1-16	
Mode	Default			
	Messages	X	X	
	Altered			
Note Number		X	X	
	True Voice	X	X	
Velocity	Note ON	X	X	
	Note OFF	X	X	
After Touch	Key's	X	X	
	Ch's	X	X	
Pitch Bend		X	X	
Control Change		from 10 and up	from 10 and up	Cntl.#10: Mix (If available) Cntl.#11: Output Level Cntl.#12: First Param. on Edit page. Cntl.#13: Second Param. on Edit page. Cntl.#14: Third Cntl.#15: ... Cntl.#16: ... Cntl.#17: ...
<i>All Controllers are single byte type, scaled to parameter range.</i>				
Prog Change		O	O	
	True#	0-127	0-127	
System Exclusive		O	O	
Common	:Song Pos	X	X	
	:Song Sel	X	X	
	:Tune	X	X	
System real time	:Clock	O	O	
	:Commands	X	X	
Aux Messages	:Local ON/OFF	X	X	
	:All Notes OFF	X	X	
	:Active Sense	X	X	
	:Reset	X	X	
Notes				

O: YES
X: NO

Mode1: OMNI ON, POLY
Mode 3: OMNI OFF, POLY

Mode 2: OMNI ON, MONO
Mode 4: OMNI OFF, MONO

SELF TEST

ATTIVA M2000 TENENDO PREMUTO UNO DEI 3 TASTI BYPASS E SELEZIONA »RUN TEST PROGRAM«

Ruota la manopola ADJUST per fare lo "scroll" dei test.

Key test

Seleziona il Key test premendo il tasto OK.
Per completare l'operazione, dovranno essere premuti i tasti del pannello secondo l'ordine richiesto da M2000.
Premere CANCEL (il tasto OK con SHIFT attivato) per uscire dal test.

ADJUST wheel test

Seleziona ADJUST wheel test premendo il tasto OK.
Ruota la manopola ADJUST fino ai valori 30 e 0 per completare il test.
Premere CANCEL per uscire dal test.

LED test

Seleziona LED test premendo il tasto OK.
Ruota la manopola ADJUST per testare tutti i LEDs del pannello frontale. Il test risulterà positivo se tutti i LED rimangono attivi.
Premere CANCEL per uscire dal test.

Display test

Seleziona Display test premendo il tasto OK.
Controlla che tutti i pixels del display LCD siano accesi.
Premere CANCEL per uscire dal test.

Analog I/O test

Seleziona Analog I/O test premendo il tasto OK.
Collega un Analog Output di M2000 direttamente ad uno dei due Analog Input e premi il tasto OK.
Occorre utilizzare dei cavi bilanciati.
Il PPM meter deve visualizzare -12dB per passare il test.
Premere CANCEL per uscire dal test.

Digital I/O test

Seleziona Digital I/O test premendo il tasto OK.
Collega un Digital Output di M2000 direttamente ad uno dei due Digital Inputs e premi il tasto OK.
L'Output AES/EBU può essere collegato all'Input S/PDIF e vice versa.
Il PPM meter deve visualizzare 0dB per passare il test.
Premere CANCEL per uscire dal test.

MIDI I/O test

Seleziona MIDI I/O test premendo il tasto OK.
Collega il MIDI Out al MIDI In.
Dal MIDI Thru verranno inviati dei Program Change da 1 a 128. Collega il MIDI Thru ad un device MIDI compatibile e verifica i Program Changes.
Premere CANCEL per uscire dal test.

Pedal test

Seleziona Pedal test premendo il tasto OK.
Connetti un pedale di tipo momentaneo nell'External Control In.
Premendo il pedale il risultato dovrebbe essere OK.
Rilasciando il pedale il risultato dovrebbe essere Not OK.
Premere CANCEL per uscire dal test.

PCMCIA test

Seleziona PCMCIA test premendo il tasto OK.
Inserisci una PC Card nello slot. *Attenzione: i dati contenuti nella PC Card andranno perduti, quindi si consiglia di utilizzare una PCMCIA Card vuota.* Premi OK per avviare il test. I risultati possibili sono:
Low battery - occorre cambiare la batteria della PC Card.
Not OK - prova ad riavviare il test con un'altra PC Card.
Premere CANCEL per uscire dal test.

Battery test

Seleziona Battery test premendo il tasto OK.
Conferma l'esito del test premendo Enter.
Premere CANCEL per uscire dal test.

System test

Seleziona System test premendo il tasto OK.
Conferma l'esito del test premendo OK.
I risultati possibili sono:
EEPROM Not OK - l'unità funziona correttamente.
DSP Not OK - contatta il tuo negoziante
Premere CANCEL per uscire dal test.

Disattiva l'unità e riavvia M2000 normalmente

Nota

Nel caso in cui l'unità debba essere spedita presso un centro di assistenza, è consigliato utilizzare la scatola originale più un ulteriore imballo esterno.

GLOSSARIO

AES/EBU

Formato professionale standard per la connessione digitale che utilizza cavi bilanciati di tipo XLR.

S/PDIF

Formato consumer standard per la connessione digitale che utilizza cavi di tipo phono coassiali.

DITHERING

Il Dither è il processo di aggiunta di rumore casuale a basso livello ai segnali audio per ridurre il disturbo della quantizzazione nei convertitori.

Il Dither è applicabile unicamente alle uscite digitali ed è sempre il sistema ricevente a stabilire il numero di bits finale. I segnali audio diretti ad un registratore DAT o CD Recorder, vanno solitamente trasferiti con un Dither di 16 bits.

PROF/CONS LEVELS

Relativamente al tipo di apparecchiatura collegata a M2000, occorre impostare correttamente il parametro PRO/CON all'interno del Menu I/O setup.

M2000 Analog Inputs:

Consumer range: da -16dB a +10dB, livello nominale = -10dB

Professional range: da -6dB a +16dB, livello nominale = +4dB

M2000 Analog Outputs:

Consumer range: da -10dB a +16dB

Professional range: da -16dB a +6dB

I livelli sono elencati nelle specifiche tecniche o stampati nel pannello posteriore dell'apparecchiatura collegata.

DE-ESSING

Azione di un algoritmo in grado di eliminare le sibilanti indesiderate da un traccia audio vocale.

SYSTEM EXCLUSIVE MIDI COMMANDS

Tipo di messaggio MIDI utilizzato solitamente per il controllo remoto di apparecchiature MIDI.

ELENCO DEI PRESETS - SINGLE PRESETS

- | | | | | | |
|----|------------------------|----|----------------------|-----|----------------------|
| 1 | M2000 Hall | 48 | Tiled Room | 95 | Guitar Compressor |
| 2 | Great Vocal Hall | 49 | Small Room for Drums | 96 | Light Compressor |
| 3 | Very Big Hall | 50 | Percussion Room | 97 | Heavy Compressor |
| 4 | Warm MidSize Hall | 51 | Long Gold Plate | 98 | Gain Maximizer |
| 5 | Bright MidSize Hall | 52 | Medium Gold Plate | 99 | Pumpin Compressor |
| 6 | Small Hall | 53 | Short Gold Plate | 100 | Heavy Limit |
| 7 | Nice Hall | 54 | Large Bright Plate | 101 | Limiter |
| 8 | Realistic Hall | 55 | Snare Plate | 102 | Fast Gate |
| 9 | Chorus Reverb | 56 | Vocal dry | 103 | Slow Gate |
| 10 | Synthesizer Reverb | 57 | Vocal Wet | 104 | Expander |
| 11 | Soundcheck Empty Arena | 58 | Air | 105 | Program De-Esser |
| 12 | High School gym | 59 | Microphone Bleed | 106 | Vocal De-Essing |
| 13 | Empty Theater | 60 | Small Studio Room | 107 | Hard De-Essing |
| 14 | Airport Gate | 61 | Small Box Ambience | 108 | Neutral EQ |
| 15 | Big Church | 62 | Tiled Staircase | 109 | Bass EQ |
| 16 | Arvo Part Cathedral | 63 | Nextdoor | 110 | Acoustic Guitar EQ |
| 17 | Taj Mahal | 64 | Living Room | 111 | Loudness |
| 18 | Big Snare Hall | 65 | Phonebooth | 112 | Turn up the Bass |
| 19 | Vintage Hall | 66 | Inside a Locker | 113 | Air EQ |
| 20 | Wood Floor | 67 | Inside a Van | 114 | Telephone Voice |
| 21 | Stone Wall | 68 | Tunnel | 115 | Voice Multipitch |
| 22 | Doubling Room | 69 | ZigZag Perc effect | 116 | 6-Voice Bass Pitch |
| 23 | SlapBack Room | 70 | Triple slap Reverb | 117 | 6-Voice Guitar Pitch |
| 24 | Sidewall Reflections | 71 | Gated Reverb Short | 118 | Fifths Up and Down |
| 25 | Backwall Reflections | 72 | Gated Reverb Medium | 119 | Barbershop |
| 26 | True Room | 73 | Gated Reverb Long | 120 | Mono to Stereo |
| 27 | Home Room | 74 | Gated Hall | 121 | Expanded Mono |
| 28 | The Shop | 75 | Gated Room | 122 | Casual Panner |
| 29 | The CORE Room | 76 | Gated Gold Plate | 123 | Straight Slow Panner |
| 30 | At Home | 77 | Straight Delay | 124 | Fast Narrow Panner |
| 31 | New Booth | 78 | Soft Delay | 125 | Slow Tremolo |
| 32 | Large Room | 79 | Slapback Delay | 126 | Fast Tremolo |
| 33 | Medium Room | 80 | The King Vocal Delay | 127 | Very Fast Tremolo |
| 34 | Small Room | 81 | Delay Doubler Effect | 128 | No Effect |
| 35 | Very Small Room | 82 | Old Tape Echo | | |
| 36 | Small Wood Room | 83 | Metallic Delay | | |
| 37 | Small damped Room | 84 | In a Tin Can | | |
| 38 | Empty Room | 85 | Plain Chorus | | |
| 39 | Small Chamber | 86 | Center Chorus | | |
| 40 | Very Small Chamber | 87 | Chorus Extreme | | |
| 41 | Dark Chamber | 88 | Stereo Flange | | |
| 42 | Locker Room | 89 | Talking Flange | | |
| 43 | Auditorium | 90 | Dark Flanger | | |
| 44 | Basement | 91 | Phaser 1 | | |
| 45 | Empty Garage | 92 | Phaser 2 | | |
| 46 | In the Bathroom | 93 | Phaser 3 | | |
| 47 | Classroom | 94 | Vocal Compressor | | |

ELENCO DEI PRESETS - COMBINED PRESETS

- | | | | | | |
|----|----------------------|----|----------------------|-----|-----------------------|
| 1 | Two 2000 Halls | 48 | Slapdelay along Hall | 95 | Slapdelay in Circles |
| 2 | Deep Room | 49 | Slapdelay + Gateverb | 96 | Doubler and Panner |
| 3 | Smooth Hall | 50 | Room + Long Delay | 97 | Panned Inverse |
| 4 | Small warm Hall | 51 | Very Long Delay-Verb | 98 | Slow Moving Reverb |
| 5 | Giant Hall | 52 | Right and Left | 99 | In Cirkles |
| 6 | Thick Drum Room | 53 | Subtle Slap | 100 | Two Panners |
| 7 | Thick Gated Reverb | 54 | Clean Arpeggio | 101 | True Stereo Delay |
| 8 | Big Drum Hall | 55 | Tap Dance Delay | 102 | Stereo Garage |
| 9 | Two Verbs | 56 | Fast Flanged Delay | 103 | Stereo EQ |
| 10 | Warm and Slow | 57 | Nice Pitch + Delay | 104 | Stereo Compressor |
| 11 | Short + Slow Reverb | 58 | Bright Delay | 105 | Stereo Limiter |
| 12 | Big and Warm Hall | 59 | Two Delays | 106 | Stereo Gate |
| 13 | Nice Big Hall | 60 | Thick Delay | 107 | Short Stereo Delay |
| 14 | Reverb along Reverb | 61 | Telephone Delay | 108 | True Stereo Reverb |
| 15 | Chorus-like Hall | 62 | Slpabacking Flanger | 109 | Insert Compressors |
| 16 | Warm Vintage Hall | 63 | Slapback and Doubler | 110 | Insert EQs |
| 17 | Fat Hall | 64 | Chorus + Delay | 111 | Insert Gates |
| 18 | Flanged Hall | 65 | Beautiful SpaceDelay | 112 | Echo in the Basement |
| 19 | Chorused Hall | 66 | Slow Reverb + Delay | 113 | Dynamic Flanger |
| 20 | Chorused Stonewall | 67 | Echo Chorus | 114 | Vocalroom-Choruslike |
| 21 | Big Lead Guitar | 68 | Slowflange and Echos | 115 | Short-Long Reverb |
| 22 | Reverb + MultiPitch | 69 | Fizzy Echoes | 116 | Compressor-Reverb |
| 23 | Realistic Room | 70 | Compressed Flanger | 117 | Bright -Warm Reverb |
| 24 | Reverb in Reverb | 71 | Comp + Gated Verb | 118 | Warm-Bright Reverb |
| 25 | Biig Room | 72 | Comp+ Small Drumhall | 119 | Chorus-Chorus |
| 26 | Short Room | 73 | Compressed Snarehall | 120 | Dynmorph Looong Room |
| 27 | Light Medium Room | 74 | Compressed Room | 121 | Hall-Ambience |
| 28 | Double Room | 75 | Compressed + Hall | 122 | Slapdelay-Vocal Wet |
| 29 | Flanged Small Room | 76 | Vocal Comb + Delay | 123 | Delay-SlapDelay |
| 30 | Flanged Ambience | 77 | De-essed Delay | 124 | Dynmorph SneakingVerb |
| 31 | Flanged Room | 78 | De-Essed M2000 Hall | 125 | Delay-Reverb |
| 32 | Open up the Vocal | 79 | De-Essed Bright Hall | 126 | Reverb-Delay |
| 33 | All Ambience | 80 | De-Essed Basement | 127 | Changing Ambience |
| 34 | Far Away | 81 | De-Essed Ambience | 128 | Blues in a Room |
| 35 | Chorused Room | 82 | Heavy Limit+Expander | | |
| 36 | Sing in the Shower | 83 | De-Esser + EQ | | |
| 37 | Nice wide Vocal | 84 | Compressor+De-esser | | |
| 38 | Wide Room | 85 | Limiter + EQ | | |
| 39 | Chorused Ambience | 86 | Compressor + Expand | | |
| 40 | Room Multiplied | 87 | Compressor + Limiter | | |
| 41 | A litle to the Right | 88 | Vocal Compressor+EQ | | |
| 42 | Wobbly Hall | 89 | LeslieLike Rotor | | |
| 43 | Multiplex Hall | 90 | Panned Delay | | |
| 44 | Chorus Doubler | 91 | Slow Panned Phone | | |
| 45 | Ultimative Chorus | 92 | Moving Ambience | | |
| 46 | Unchained Flanger | 93 | Moving Vintage Hall | | |
| 47 | The King | 94 | Autopanned Stonewall | | |