



INSTRUCCIONES DE SEGURIDAD IMPORTANTES



El símbolo de un rayo dentro de un triángulo equilátero se usa para alertar al usuario de la presencia de "voltajes peligrosos" no aislados dentro de la carcasa del aparato que pueden ser de magnitud suficiente para constituir un riesgo real de descarga eléctrica para las personas.



El símbolo de exclamación dentro de un triángulo equilátero se utiliza para advertir al usuario de la existencia de importantes instrucciones de uso y mantenimiento (reparaciones) en los documentos que acompañan a la unidad.

- 1 Lea estas instrucciones.
- 2 Conserve estas instrucciones.
- 3 Haga caso a todas las advertencias.
- 4 Siga todo lo indicado en estas instrucciones.
- 5 No use este aparato cerca del agua.
- 6 Límpielo solo con un trapo suave y seco.
- 7 No bloquee ninguna de las aberturas de ventilación. Instale esta unidad de acuerdo con las instrucciones del fabricante.
- 8 No coloque este aparato cerca de fuentes de calor como radiadores, hornos u otros aparatos (incluyendo amplificadores) que produzcan calor.
- 9 No elimine el sistema de seguridad que supone el enchufe polarizado o con toma de tierra. Un enchufe polarizado tiene dos bornes, uno más ancho que el otro. Uno con toma de tierra tiene dos bornes iguales y una tercera lámina para la conexión a tierra. El borne ancho o la lámina se incluyen para su seguridad. Si el enchufe que venga con la unidad no encaja en su salida de corriente, haga que un electricista cambie su salida anticuada.
- 10 Evite que el cable de corriente pueda ser pisado o quedar retorcido o aplastado, especialmente en los enchufes, receptáculos o en el punto en el que salen del aparato.
- 11 Use solo accesorios/complementos especificados por el fabricante.
- 12  Use este aparato solo con un soporte, trípode o bastidor especificado por el propio fabricante o que se venda con el aparato. Cuando use un bastidor con ruedas, tenga cuidado al mover la combinación aparato/bastidor para evitar daños en caso de un vuelco.
- 13 Desconecte este aparato de la corriente durante las tormentas eléctricas o cuando no lo vaya a usar durante un período de tiempo largo.
- 14 Dirija cualquier posible reparación solo al servicio técnico oficial. Este aparato deberá ser reparado si se ha dañado de alguna forma, como por ejemplo si el cable de corriente o el enchufe están rotos, si ha sido derramado algún líquido sobre la unidad o algún objeto ha sido introducido en ella, si el aparato ha quedado expuesto a la lluvia o la humedad, si no funciona normalmente o si se le ha caído al suelo en algún momento.

¡Precaución!

- Para evitar el riesgo de incendios o descargas eléctricas, no permita que este aparato quede expuesto a salpicaduras de ningún tipo de líquido y asegúrese igualmente de no colocar objetos que contengan líquidos sobre él.
- Este aparato debe ser conectado a tierra.
- Use siempre un cable de corriente de tres filamentos con toma de tierra como el que viene con la unidad.
- Tenga en cuenta que los diversos voltajes operativos pueden hacer necesario el uso de distintos cables o enchufes.
- Compruebe el voltaje que se use en su país y utilice el tipo correcto para su zona. Vea la tabla siguiente:

Voltaje	Enchufe según standard
110-125V	UL817 y CSA C22.2 no 42.
220-230V	CEE 7 página VII, SR sección 107-2-D1/IEC 83 página C4.
240V	BS 1363 de 1984. Especificación para enchufes con fusibles de 13A y salidas de corriente conmutadas y no conmutadas.

- Trate de instalar este aparato cerca de la salida de corriente de forma que pueda ser también desconectado fácilmente.
- Para desconectar completamente este aparato de la corriente, quite el cable de alimentación del receptáculo AC.
- Coloque la unidad de forma que pueda acceder en todo momento al cable de alimentación.
- No instale este aparato de forma que quede encastrado.
- Nunca abra esta unidad – se expone a descargas eléctricas.

Atención:

Le advertimos que cualquier modificación o cambio que no haya sido aprobado expresamente en este manual anulará su autorización para usar este aparato.

Reparaciones

- Dentro de este aparato no hay piezas susceptibles de ser reparadas por el usuario.
- Dirija cualquier reparación al servicio técnico oficial.

EMC / EMI Y CERTIFICADO DE CONFORMIDAD

EMC/EMI

Se ha verificado que esta unidad cumple con los límites de los aparatos digitales de clase B, de acuerdo a la sección 15 de las normativas FCC.

Estos límites han sido diseñados para ofrecer una protección razonable contra las interferencias molestas que pueden producirse cuando se usa este aparato en un entorno no-profesional. Este aparato genera, utiliza y puede irradiar energía de radiofrecuencia y, si no es instalado y usado de acuerdo al manual de instrucciones, puede producir interferencias molestas en las comunicaciones de radio. No obstante, no podemos garantizarle que no se produzcan este tipo de interferencias en una instalación concreta. Si este equipo produce interferencias molestas en la recepción de la radio o TV, lo que podrá ser determinado fácilmente apagando y encendido el equipo, el usuario será el responsable de solucionarlas por medio de una o más de las medidas siguientes:

- Reorientar o recolocar la antena receptora.
- Aumentar la separación entre este equipo y el receptor.
- Conectar este aparato a una salida de corriente que esté en un circuito distinto al que esté conectado el receptor.
- Consultar a su distribuidor o a un técnico de radio/TV para que le indiquen otras soluciones.

Para los usuarios de Canadá:

Este aparato digital de clase B cumple con la norma canadiense ICES-003.

Cet appareil numérique de la classe B est conforme à la norme NMB-003 du Canada.

Certificado de conformidad

TC Electronic A/S, Sindalsvej 34, 8240 Risskov, Denmark, declara por la presente y bajo nuestra responsabilidad que el producto siguiente:

NOVA System

- *Procesador de efectos para guitarra eléctrica*

que está cubierto por este certificado y marcado con la etiqueta CE cumple con los standards siguientes:

EN 60065 (IEC 60065)	Requisitos de seguridad para aparatos electrónicos y otros relacionados para usos no profesionales y similares
EN 55103-1	Standard de familia de productos para aparatos de audio, video, audiovisuales e iluminación espectacular para uso profesional. Parte 1: Emisión.
EN 55103-2	Standard de familia de productos para aparatos de audio, video, audiovisuales e iluminación espectacular para uso profesional. Parte 2: Inmunidad.

Con referencia a las regulaciones de las directivas siguientes:

73/23/EEC, 89/336/EEC

Expedido en Risskov, Enero 2008
Mads Peter Lübeck
Director ejecutivo

INTRODUCCIÓN

Instrucciones de seguridad	a
EMC/EMI y certificado de conformidad	b
Índice	3
Introducción	5

MANEJO

NOVA System – Panel frontal	6
Manejo	7
NOVA System – Panel trasero	9

CONFIGURACIONES

Configuración básica	10
Nova System en un bucle de efectos	11

MENÚS

Routing (ruteo)	12
Levels (niveles)	14
Boost Function (función de realce)	15
Pedal	16
Utility (utilidades)	18
El afinador	20
MIDI	21
Carga	24
Edición	24
Grabación	25
Borrado	25

EFFECTOS

Saturación

Saturación	26
Distorsión	26

Compresión

Advanced	27
Sustaining	28
Percussive	28

EQ y puerta de ruidos

EQ (ecualizador)	29
Noise gate (puerta de ruidos)	29

Modulación

Modulador de fase	31
Trémolo	32
Modulador de panorama	33
Chorus	34
Flanger	35
Vibrato	36

Tono

Detune (desafinación)	37
Whammy	37
Octaver (octavador)	38
Modulador de tono	39
Modulador de tono inteligente	40

Retardo

Parámetros comunes de retardo	41
Clean (limpio)	42
Analog (analógico)	42
Tape (cinta)	42
Dynamic Delay (retardo dinámico)	42
PingPong	42
Dual Delay (retardo dual)	43
FX Mute (desbordamiento)	43

Reverb

Spring (muelles)	44
Hall (salón)	44
Room (habitación)	44
Plate (láminas)	44
Parámetros comunes de reverb	44

APÉNDICE

Especificaciones técnicas	46
---------------------------	----

Nova System - Una maravilla todo en uno

La opción definitiva

El Nova System es la pedalera definitiva para guitarristas que saben apreciar la calidad en cuanto la ven. Su sección de distorsión/saturación totalmente analógica controlada por presets y mandos de expresión hace que sea la opción directa cuando quiera retocar su configuración rack, cambiar su antiguo sistema de pedales o si quiere tener la combinación más reciente de simplicidad operativa y superioridad audio.

A todo esto hay que añadirle todo un conjunto de efectos directamente tomados del G-System, el rey de las pedaleras de efectos, y una serie de posibilidades que ahora tiene además al alcance de su pie: Compresión con muesca superior, EQ, puerta de ruidos, Modulación de tono, retardo y reverb. Todo lo que necesita para poder empezar a tocar es una guitarra y un amplificador.

Circuito de Compresión analógico

Lo que hace que el Nova System sea tan diferente es el NDT™ - Tecnología Nova Drive - un exclusivo circuito de distorsión y saturación que le ofrece lo mejor de ambos mundos: la mejor saturación y distorsión analógica con control digital. Esta es la verdadera innovación – no se utiliza modelado. Aunque el NDT™ es 100% analógico y está físicamente separado de los efectos digitales, sus controles son digitales. De este modo puede retocar, almacenar y cargar tantos ajustes de saturación como quiera - incluso puede conectar un pedal de expresión y controlar la cantidad de distorsión en tiempo real. Su amplio rango de ganancia abarca desde una ruptura suave a una potente distorsión.

Efectos de muesca superior

Equipado con efectos de calidad TC que van desde retardos y reverbs a efectos de compresor, EQ y Modulación, el Nova System es la mejor solución de tipo “todo en uno” para aquellos guitarristas que quieran simplicidad. Dispone de 60 presets de usuario y 30 presets de fabrica que son una demostración de todo lo que le ofrece la unidad; magnífica calidad de sonido y una inmensa versatilidad de combinaciones de efectos – diseñados para que los pueda empezar a usar en cuanto desembale la unidad.

Características

- Saturación y distorsión analógicas controladas por presets y mandos de expresión.
- 6 bloques de efectos procedentes del G-System:
 - Compresión
 - EQ + Puerta de ruidos
 - Modulación
 - Tono
 - Retardo
 - Reverb
- 30 presets de fabrica y 60 presets usuario
- Dos configuraciones de pedalera: preset y pedal
- Entrada balanceada y Hi-Z + salidas stereo balanceadas
- Pedal G opcional para control adicional.

La versión de este manual aparece indicada en la parte inferior de la pagina 3. Puede descargar la versión mas reciente en la dirección www.tcelectronic.com. Para cualquier información adicional y soporte técnico, visite la siguiente dirección: www.tcelectronic.com



RESUMEN

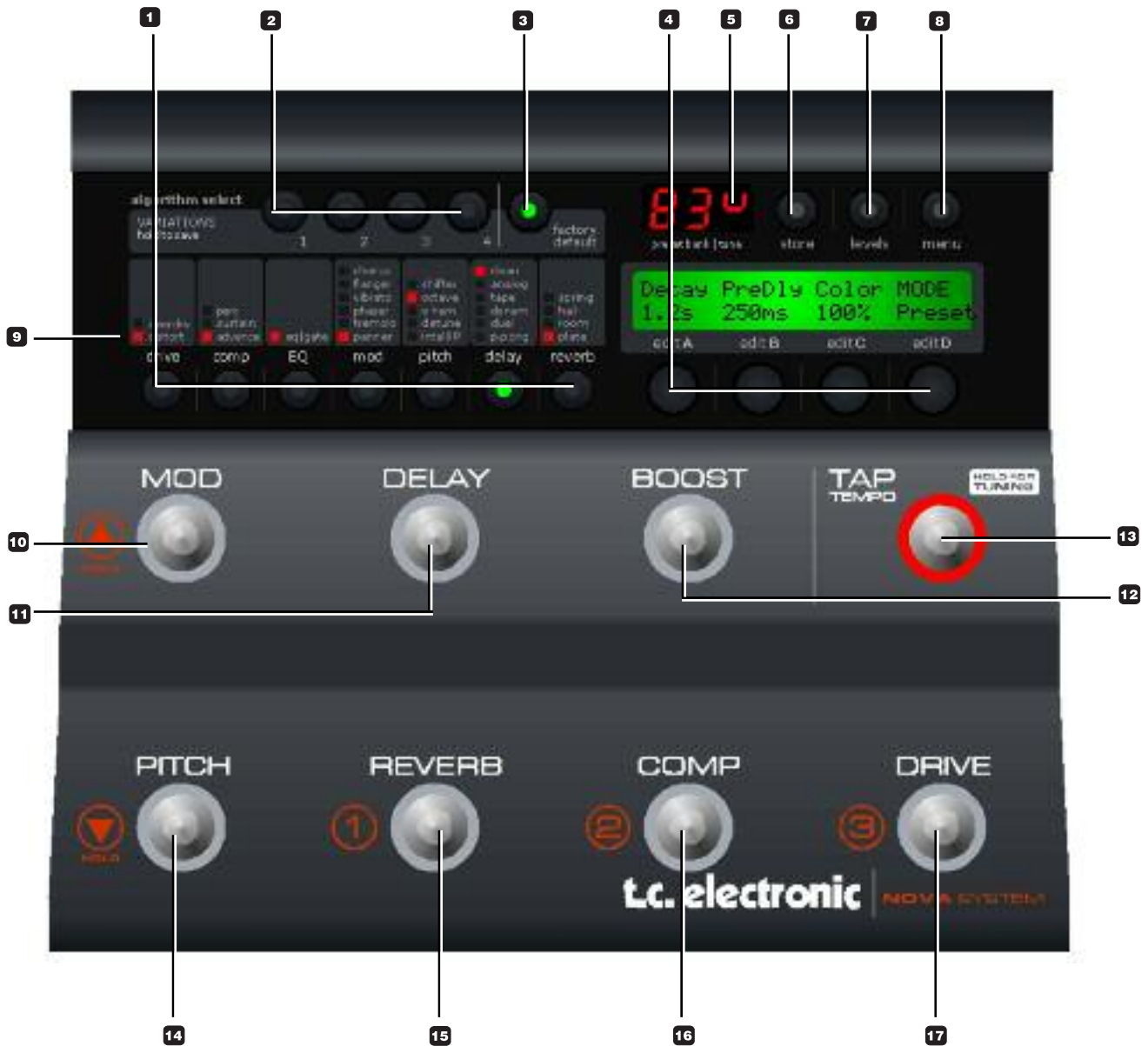

1 - Edición de efectos / botones de selección

Púlselo una vez para entrar en el modo de edición de efectos para el efecto activo.

Púlselo de nuevo para cambiar entre los distintos tipos de efectos.

Mantengalo pulsado para salir del modo de edición de efectos sin grabar los cambios realizados.

2 - Variaciones

Para cada tipo de efecto seleccionado, puede grabar 4 variaciones. Durante la creación de nuevos presets esta función hace que resulte sencillo combinar sus reverbs favoritas con sus ajustes de compresión preferidos, etc.

Ejemplo:

- Pulse el botón de edición COMP para entrar en el bloque de compresión.
- Edite los ajustes de compresión con los mandos A-D.
- Mantenga pulsada la tecla VARIATION nº1 para grabar este ajuste de compresión como uno de sus favoritos. Tenga en cuenta que el preset todavía no está grabado en ese punto; simplemente ha configurado un ajuste de compresión favorito.
- Cargue un preset diferente al que quiera aplicar esta compresión utilizando las teclas de preset.
- Pulse COMP y después la tecla VARIATION nº 1.
- Se cargará en el preset activo su ajuste de compresión favorito nº 1.

El LED de la tecla VARIATION:

Cuando el LED de una tecla VARIATION esté encendido será porque previamente habrá grabado una variación con esa tecla.

Para borrar una variación:

Mantenga pulsado "FACTORY DEFAULT" mientras pulsa una de las teclas VARIATION 1-4. de esta forma borrará la variación grabada con esa tecla.

3 - Factory default

TC Electronic ha predefinido ajustes de fábrica para cada algoritmo. Pulse FACTORY DEFAULT para cargar los ajustes por defecto para el algoritmo seleccionado.

Ejemplo:

Supongamos que tiene un magnífico preset con una excelente combinación de compresión, EQ, modulación y unos ajustes de retardo. Sin embargo piensa que ha editado demasiado los parámetros de reverb. - ¿Qué recomendaría TC Electronic?

- Supongamos que está en el modo de edición de reverb, por lo que el LED REVERB EDIT deberá estar encendido.
- Pulse FACTORY DEFAULT.



Tenga en cuenta que hay un ajuste por defecto para cada sub-tipo de efecto.

4 - Edit A a D

Sirven para ajustar parámetros.

5 - Indicaciones de afinación

En el modo de afinador esta sección de la pantalla le indica si la nota de entrada esta sostenida o bemolada.

6 - Store

Existen dos procedimientos para grabar un preset: "grabación rápida" que se utiliza habitualmente cuando realice cambios en un preset y quiera grabar el preset con el mismo nombre y en la misma ubicación y "grabación normal" que se usa cuando quiera cambiar de ubicación el preset e incluso renombrarlo.

Grabación rápida - Mantenga pulsado STORE durante 2 segundos. El preset se grabará en la posición activa.



Si está tratando de grabar un preset de fábrica por medio de este procedimiento, será automáticamente redirigido al modo de "grabación normal".

Grabación normal - pulse la tecla STORE una vez:

Ahora estarán disponibles los siguientes controles:

- Mando A: elige la ubicación del preset
- Mando B: selecciona los caracteres para el nombre del preset

FUNCIONAMIENTO

- Mando C: cambia el tipo carácter
- Mando D: selecciona el modo de carga, borrado o grabación

Cuando haya terminado con el proceso, pulse el botón STORE para confirmarlo.

7 - Levels

Puede ajustar los niveles de salida para cada preset. El resto de parámetros del menú de niveles son "globales" y no cambian para cada preset.



Todos los parámetros de preset vienen marcados con una "P" en la parte derecha de la pantalla.

8 - Botón menu

Púlselo para acceder a los siguientes menús:

- Ruteo
- Pedal
- Modificadores
- MIDI
- Utilidades

En los capítulos posteriores de este manual viene una descripción detallada de los menús.

9 - LEDs de estado de efectos

Le indican el efecto seleccionado de cada bloque.

10 - MOD

Activa/desactiva el bloque de modulación.

función secundaria:

Manténgala pulsada para avanzar por los bancos de presets.

11 - DELAY

Activa/desactiva el bloque de retardo.

12 - BOOST

Activa/desactiva la función de realce. Puede ajustar el nivel de realce para cada uno de los prets individuales a un valor comprendido entre 0 y 10 dB.

13 - TAP (Tempo) & Hold for TUNING

Este botón tiene dos funciones:

Marcación de tempo:

Pulse rítmicamente este botón para introducir el tempo global para el NOVA System. Este tempo puede utilizarse para efectos de modulación y de retardo.

Afinación:

Mantenga pulsado este botón para entrar en el modo de afinador. En este modo, las salidas están por defecto anuladas, pero por medio de menú del afinador puede elegir el ajuste "Tuner Out" para anular o activar la salida. Los parámetros correspondientes al afinador estarán accesibles automáticamente cuando esté en el modo de afinador.

14 - PITCH

Activa/desactiva el bloque de tono.

función secundaria:

Mantenga pulsado este botón para retroceder por los presets.

15 - REVERB o PRESET 1

En el modo de pedal este botón sirve para activar/desactivar la reverb.

En el modo de preset, puede pulsar este botón para cargar el preset nº 1 en el banco activo.

16 - COMP o PRESET 2

En el modo de pedal este botón sirve para activar/desactivar el compresor.

En el modo de preset, puede pulsar este botón para cargar el preset nº 2 en el banco activo.

17 - DRIVE o PRESET 3

En el modo de pedal este botón sirve para activar/desactivar la sección de saturación. En el modo de preset, puede pulsar este botón para cargar el preset nº 3 en el banco activo.

PANEL TRASERO

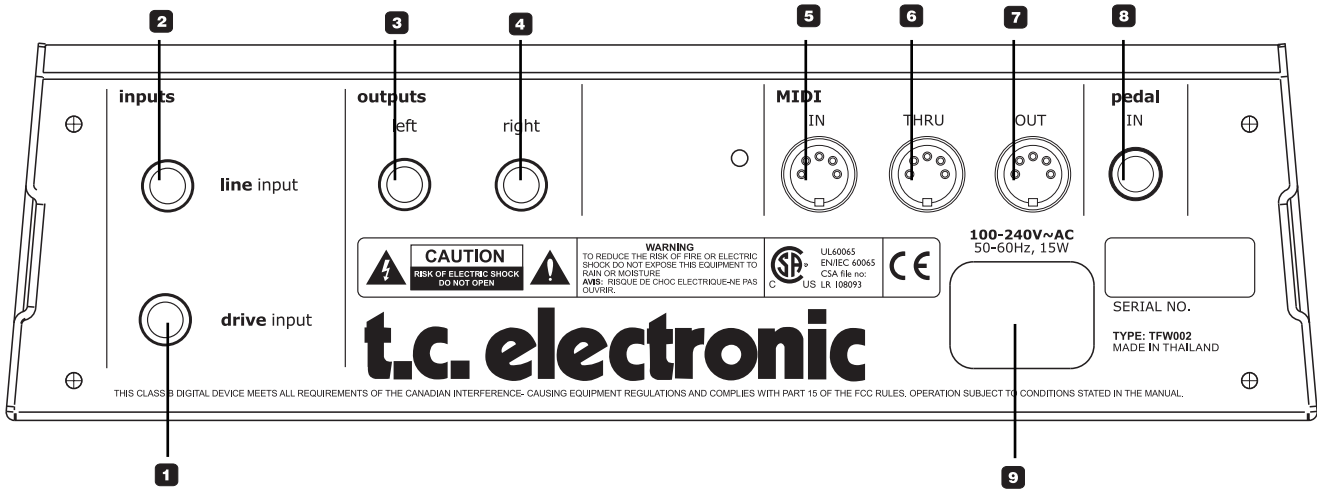

1 - Drive Input (entrada de saturación)

Entrada para guitarra. Use esta entrada para utilizar la sección de saturación analógica programable del NOVA System.

Tipo de conexión: Toma de 6,3 mm.

2 - Line Input (entrada de línea)

Si quiere utilizar el NOVA System en un bucle de efectos de un amplificador, debe conectar el “envío del bucle de efectos” a la entrada de línea del NOVA System. La sección de previo del NOVA System será anulada y utilizará para la saturación la sección de previo de su amplificador.

3/4 - Salidas balanceadas

Estas salidas balanceadas son tomas TRS de 6,3 mm. Utilice la salida izquierda si no va a tocar en stereo y conéctela a un solo amplificador.

5 / 6 / 7 - MIDI In / Thru / Out

Interface MIDI standard.

8 - Pedal In (entrada de pedal)

Puede conectar varios tipos de pedales y utilizarlos para controlar parámetros.

- Conecte un G-Switch para cambiar de preset y usar entonces los 8 interruptores del NOVA para la anulación de efectos.
- Conecte un pedal de expresión o uno de volumen para controlar el volumen.
Para obtener una respuesta perfecta cuando esté utilizando un pedal de expresión o uno de volumen, el pedal debe estar calibrado. Esto se hace por medio del menú pedal.
- A través del menú pedal puede ajustar el parámetro que controlará el pedal de expresión/volumen.

9 - Alimentación

Acepta voltajes entre 100 y 240 V.

CONFIGURACIONES TÍPICAS

Configuración básica

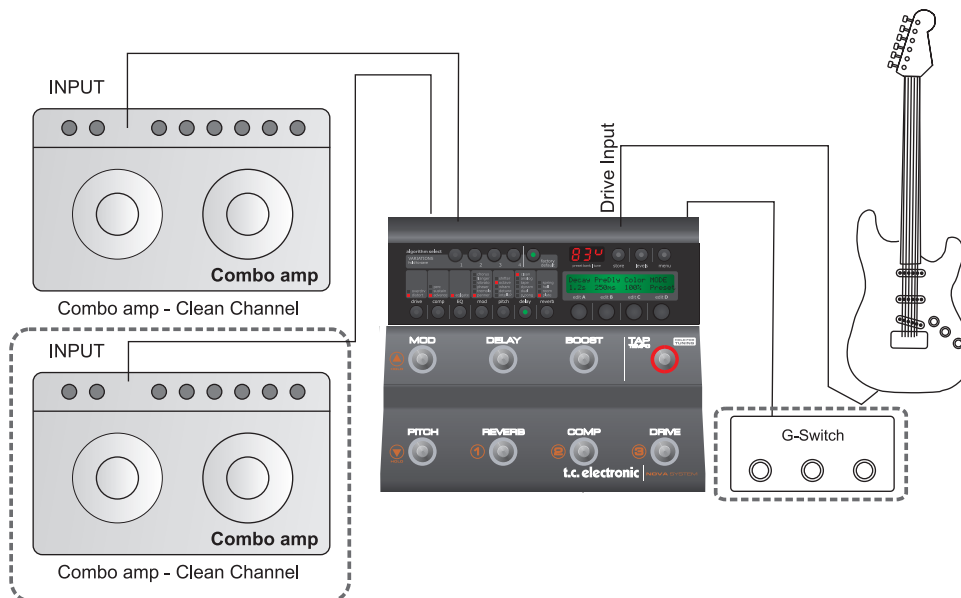

Esto es una configuración básica en la que se combina el NOVA System con un combo (o dos para un efecto stereo) para dar lugar a un canal limpio. Todos los efectos y la saturación/distorsión son generados por el NOVA System. En cuanto conecte un pedal G-Switch (opcional) el NOVA System activará automáticamente el modo de pedal. Ahora podrá cargar los presets utilizando el G-Switch.

Conexiones

- Conecte su guitarra a la entrada de saturación del NOVA System
- Conecte la salida izquierda a un amplificador de guitarra que esté funcionando en un canal limpio
- Conecte la salida derecha a un segundo amplificador de guitarra para configurar un sonido stereo (opcional)
- Conecte un G-Switch (opcional) a la entrada de pedal (opcional)

Ajustes básicos

- Ajuste la sensibilidad de entrada a través del menú Levels.

Con un G-Switch conectado:

- Active/desactive bloques de efectos pulsando los interruptores de efectos.
- Cambie de preset utilizando el G-Switch

Cuando no tenga conectado ningún G-Switch:

- Seleccione el modo de Pedal o Preset
- Elija un preset - si está en el modo de preset
- Active/desactive bloques de efectos pulsando los interruptores de efectos

NOVA System en un bucle de efectos

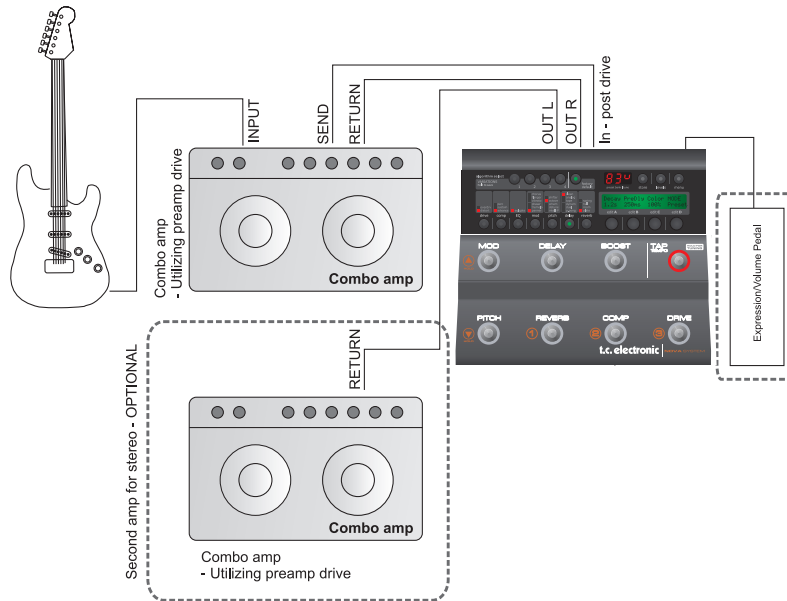

En esta configuración utilizamos la sección de previo de su combo para producir la saturación. En ella se usa la entrada de línea del NOVA System para anular así la sección de saturación. Tiene conectado un pedal de expresión a la entrada de pedal para controlar en tiempo real un parámetro como por ejemplo el volumen.

Conexiones

- Conecte una guitarra a la entrada del combo.
- Conecte el “envío” del bucle de efectos del amplificador a la entrada de línea del NOVA System.
- Conecte la salida izquierda al retorno del bucle de efectos (=entrada etapa de potencia) de su amplificador. Para una configuración stereo, conecte la salida derecha del NOVA System al retorno del bucle de efectos (entrada de la etapa de potencia) del otro amplificador.
- Conecte un pedal de expresión a la entrada de pedal del NOVA System.

Ajustes básicos

- Ajuste la sensibilidad de entrada por medio del menú Levels de acuerdo al nivel más elevado del pedal
- Seleccione el modo de Pedal o Preset
- Elija un preset - si está en el modo de preset
- Active/desactive bloques de efectos pulsando los interruptores de efectos.
- Calibre el pedal de expresión a través del menú Pedal
- Asigne parámetros al pedal de expresión a través del menú Pedal.

MENÚ - ROUTING (RUTEO)

Ruteo

El NOVA System tiene tres formas diferentes de rutar la cadena de efectos: en serie, semiparalelo y paralelo.

Conceptos básicos

- Pulse el botón menu
- Seleccione Routing utilizando el mando giratorio D
- Pulse menu de nuevo para confirmarlo
- Ajuste los valores utilizando los mandos A, B y C
- Cambie de página utilizando el mando giratorio D
- Pulse de nuevo menu para confirmarlo
- Para salir del menú, pulse el botón menu de nuevo

En serie

El ruteo en serie conecta todos los bloques de efectos uno tras otro. Esto implica que cada bloque de efectos afectará a los efectos colocados a continuación.

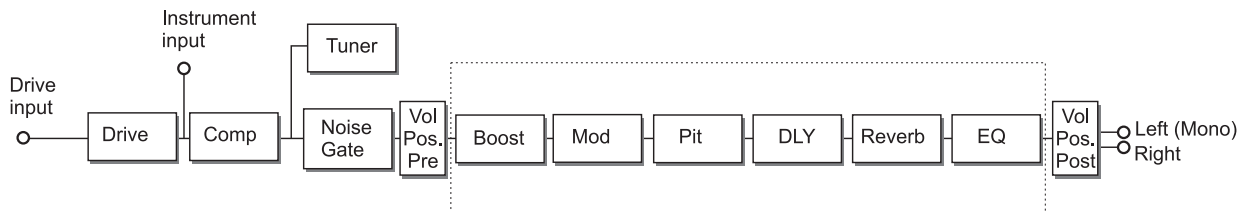

Si utiliza un retardo con un tiempo de retardo prolongado junto con una reverb, puede que la reverb añadida moleste para las repeticiones del retardo. En ese caso, utilice el ruteo semiparalelo o paralelo.

MENÚ - ROUTING (RUTEO)

Semiparalelo

El ruteo semiparalelo conecta la mayoría de los bloques de efectos en serie, pero no los bloques de retardo y reverb que están conectados en paralelo. Por ello, el efecto reverb no afecta al de retardo y viceversa. Esto significa que no se añade ninguna reverb a las repeticiones del retardo.

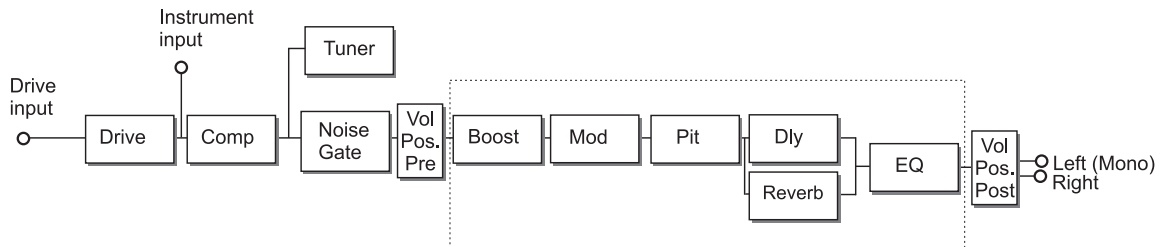

Paralelo

En el ruteo en paralelo, las entradas de las secciones de modulación, retardo y reverb reciben la misma señal y por lo tanto ninguno de ellos afectará a los demás.

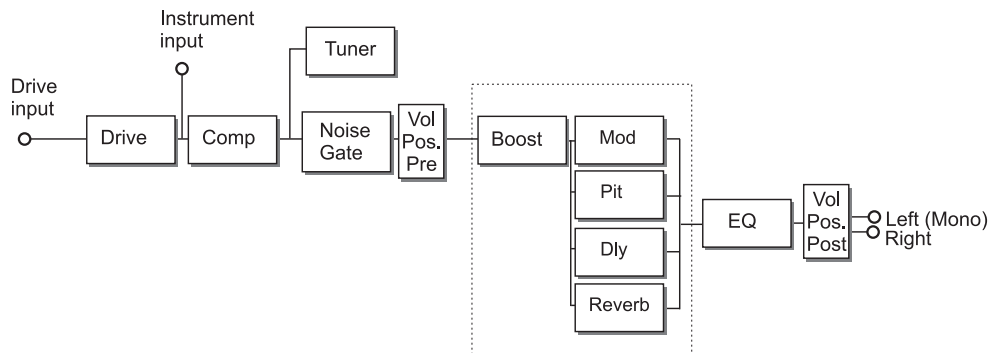

MENÚ - LEVELS (NIVELES)

Menú Levels (niveles)

Conceptos básicos

- Pulse LEVELS
- Ajuste los valores utilizando los mandos giratorios A, B y C
- Para cambiar de página, utilice el mando giratorio D

Salvo que especifique lo contrario, el rango para los parámetros de nivel está comprendido entre -100 dB y 0 dB.

Volume (volumen)

Rango: -100 dB a 0 dB

El control de nivel puede estar colocado pre o post procesado de efectos. Su posición se ajusta por medio del parámetro Position (vea también el esquema de ruteo).

Input Gain (ganancia de entrada)

Rango: 0 dB a 24 dB

Las guitarras tienen distintos niveles de salida. Y esto mismo puede ocurrir con los pedales que haya colocado antes del NOVA System. Para ajustar la ganancia correctamente:

- Para realzar la señal, conecte algún pedal a la cadena de señal antes del NOVA System
- Toque su guitarra tan duro como lo vaya a hacer cuando toque en directo
- Ajuste la ganancia de línea hasta que aparezca la indicación "0":

```
LEVELS MENU >>>>>>>>0
InputGain : 16 (unity)
```

- Disminuya la ganancia unos pocos dB:

```
LEVELS MENU >>>>>>>
InputGain : 14
```

- Ahora ya habrá ajustado la ganancia correcta y tendrá una ganancia unitaria a través del NOVA System.

Indicación de saturación

Si modifica considerablemente la ganancia de entrada, por ejemplo si conecta una guitarra distinta o si modifica los niveles de un pedal colocado antes del NOVA System, la entrada del NOVA System podría saturarse. Si ocurre esto, aparecerá un pequeño punto en la esquina inferior derecha de la pantalla numérica:

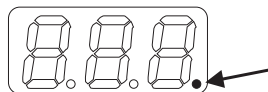

Left Output & Right Output (salida izquierda y salida derecha)

Rango: -100 dB a 0 dB

Control de nivel individual para las salidas izquierda y derecha. Puede ajustar estos niveles para cada preset.

Input (entrada)

Rango: Drive (saturación) o Line (línea)

Elige la entrada. Seleccione "Drive" si ha conectado su guitarra a la entrada Drive y quiere utilizar el bloque de efectos de saturación del NOVA System.

Elija "Line" si ha conectado su guitarra a la entrada Line. (vea también el esquema de ruteo).

Volume Position (posición de volumen)

El parámetro volumen es normalmente controlado por un pedal de expresión. Si conecta un pedal de expresión a la entrada de pedal, el pedal controlará este parámetro por defecto.

El parámetro Volume Position define dónde será controlado el volumen. Tiene las siguientes opciones:

Pre: El volumen es controlado justo *después* de la sección de saturación y *antes* de los efectos. Esto permite que efectos como la reverb y el retardo se "cuelguen", incluso aunque baje el nivel utilizando el pedal de expresión.

Post: El volumen es controlado *después* de los efectos. Esto implica que será controlado el nivel de toda la señal, incluidos los efectos.

BOOST FUNCTION (FUNCIÓN DE REALCE)

Advanced

Rango: On u Off

Ajústelo a "on" para poder acceder a los parámetros de nivel avanzados. Una vez que haya entrado en el modo avanzado ya no se beneficiará de los cálculos automáticos de "ganancia unitaria" descritos en la página anterior en la sección de ganancia de entrada. Por otra parte, tendrá un control total sobre los parámetros de nivel.

Boost Max

Rango: 0 a 10 dB

Esto determina el rango máximo de la función de realce. Como el nivel máximo en el dominio digital es 0 dBFS, para realizar el "realce" digital se atenúa el nivel general y cuando se requiera realce se elimina esta atenuación. Si utiliza el modo avanzado y a la vez la función de realce, podrá ajustar Output Range para conseguir la ganancia unitaria a lo largo de toda la unidad.

Si elige el modo avanzado pero no utiliza nunca la función de realce, ajuste el parámetro Boost Max a 0 dB.

Output Range (rango de salida)

Opciones: 2 dBu, 8 dBu, 14 dBu ó 20 dBu

El ajuste apropiado para la salida dependerá del de la ganancia de entrada. Cuanto mayor sea la ganancia de entrada, menor deberá ser el ajuste para este parámetro.

Boost (realce)

¿No sería maravilloso si pudiera pulsar un solo botón y realzar toda la señal para unas cuantas frases importantes? Con la función de realce del NOVA System sí es posible. A través del menú de niveles avanzado puede ajustar un nivel de realce máximo entre 0 y 10 dB. Dentro de la opción Boost max del menú de niveles puede ajustar un nivel de realce para los presets individuales.

- pulse LEVELS para acceder el menú de niveles
- elija "Advanced" y ajuste este parámetro a "on"
- desplácese hasta BoostMax y ajuste el nivel de realce máximo



```
LEVELS MENU
BoostMax : 6dB
```

- salga del menú y elija el preset para el que quiera activar un nivel de realce.
- pulse DRIVE y ajuste el nivel de realce dentro del rango de realce máximo.

Parámetros adicionales para la función de realce:

Boost Lock:

Rango: On u Off

Cuando este parámetro esté ajustado a "on", podrá realzar la señal la cantidad de dB especificados por el parámetro Boost Lock en TODOS presets. El parámetro Boost Max. se encuentra en el menú Utility.

Cuando Boost Lock esté ajustado a "off", podrá ajustar individualmente el nivel de realce para cada preset. Solo podrá ajustar este nivel dentro del rango especificado por el parámetro Boost Max que se encuentra dentro del menú Levels.

Boost Level:

Puede ajustar el nivel de realce para cada preset dentro del rango del parámetro Max Boost, que se ajusta a través del menú Levels.

MENÚ - PEDAL

Menú Pedal

Conceptos básicos

- Pulse el botón menu
- Elija el menú Pedal utilizando el mando giratorio D
- Pulse menu para confirmar
- Ajuste los valores utilizando los mandos giratorios A, B y C
- Utilice el mando giratorio D para cambiar de página
- Si parpadea <menu> en la parte derecha de la pantalla, pulse el botón menu para confirmar la selección realizada
- Para salir del menú, pulse menu de nuevo

Para un control externo de determinados parámetros puede conectar un pedal de expresión*.

Este menú le permite determinar los parámetros a asignar, calibrar el NOVA System para el pedal de expresión conectado y ajustar la curva de respuesta utilizando los parámetros min, mid y max.

Parámetros marcados con una "P"

Algunos de los parámetros de este menú son globales, mientras que otros actúan a nivel de preset. Estos últimos vienen indicados mediante una "p" en la parte derecha de la pantalla.

Ejemplo:

```
PEDAL MENU      <menu>
Map Param.: DLY DELAY P
```

Conexión de los pedales de expresión

Dependiendo del tipo de pedal de expresión utilizado, deberá conectar el pedal utilizando un cable TS-TS de 6,3 mm mono standard o uno TRS-TRS de 6,3 mm stereo.

Mono

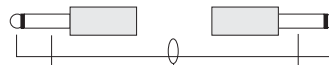

Stereo

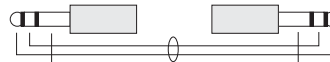

Si no está seguro del tipo de cable que debe utilizar, pruebe ambos tipos. El NOVA System medirá la señal en el conector de salida de su pedal de expresión. Por ello solo deberá utilizar un cable por cada pedal de expresión.

Distribución de parámetros

Para asignar parámetros al pedal conectado a la toma "Pedal Input":

- Pulse varias veces menu para ir al menú de pedal

```
PEDAL MENU      <menu>
Map Param.: DLY DELAY P
```

- Elija en la lista el parámetro a controlar
- Pulse el botón menu para confirmar
- Ajuste los valores Min Mid Max

Min - Mid - Max

Rango: 0-100%

Estos ajustes determinan la respuesta del parámetro de acuerdo a un pedal de expresión conectado a la entrada. Puede ajustar los valores para la posición mínima, media o máxima del pedal.

Master

Si hay un pedal de expresión conectado a la entrada de pedal y carga un preset, el NOVA System puede ser configurado para responder a la posición activa del pedal de expresión o al valor grabado para el preset.

Preset: Se aplicará el valor del parámetro grabado como parte del preset – independientemente de la posición actual del pedal de expresión.

Pedal: Se identificará la posición del pedal de expresión en el momento del cambio de preset y no se tendrá en cuenta el valor almacenado como parte del preset.

Type (tipo)

Le permite elegir el tipo de pedal conectado a la entrada Pedal. Tiene dos opciones: un pedal de expresión o un G-Switch. Los pedales de expresión deben ser calibrados (vea abajo cómo hacerlo). Cuando tenga conectado un G-Switch y haya elegido éste como tipo de pedal, podrá utilizarlo para cambiar de preset y los 8 interruptores del NOVA System actuarán como interruptores de activación/desactivación de efectos.

Calibración de un pedal de expresión

Para sacarle el máximo partido posible a su pedal de expresión, debe calibrar el NOVA System con respecto a este pedal. Para ello, haga lo siguiente:

- Asegúrese de que ha conectado su pedal al conector del pedal del panel trasero.
- Elija "Calibrate" en el menú Pedal.

```
PEDAL MENU  
CALIBRATE <menu>
```

- Pulse el botón menu
- La pantalla LCD tendrá el siguiente aspecto:

```
PEDAL CALIBRATE  
Set Min: 0 <menu>
```

- Coloque el pedal al mínimo ("tacón abajo") y pulse el botón menu



- La LCD tendrá ahora el siguiente aspecto:

```
PEDAL CALIBRATE  
Set Max: 0 <menu>
```

- Coloque el pedal al máximo ("puntera abajo") y pulse el botón menu



- En la LCD aparecerá el siguiente mensaje: "CALIBRATION DONE"

```
PEDAL CALIBRATE  
> CALIBRATION DONE <
```

MENÚ - UTILITY (UTILIDADES)

Utility

Conceptos básicos

- Pulse el botón menu.
- Elija Utility utilizando el mando giratorio D
- Pulse menu para confirmar
- Ajuste los valores utilizando los mandos giratorios A, B y C
- Utilice el mando giratorio D para cambiar de página

FX Mute (anulación de efectos)

Este parámetro define cómo se comportan los efectos de reverb y retardo cuando cambie de un preset a otro y cuando anule uno de estos efectos.

Soft:

El retardo y las reverbs “repicarán”

Los retardos disponen de un desbordamiento real, lo que implica que, por ejemplo, si tiene un tiempo de retardo elevado y el parámetro FX Mute está ajustado a “Soft”, los retardos continuarán incluso aunque cambie a un preset que utilice ajustes de retardo completamente diferentes.

Las reverbs también pueden desbordarse durante un cambio de preset, pero utilizan los ajustes del nuevo preset.

Hard:

El retardo y las reverbs serán anulados.

Tap Master

Un preset contiene tanto un parámetro de subdivisión que está relacionado con el tempo global marcado, como un tiempo de retardo fijo.

Este parámetro define como responderá la unidad al tempo global marcado durante un cambio de preset.

Preset:

Con Tap Master en el modo Preset, las repeticiones del retardo se reproducirán de acuerdo al tiempo de retardo grabado con el preset. En cuanto pulse rítmicamente, para realizar por ejemplo un ligero ajuste, el tempo marcado se reproducirá de acuerdo a la subdivisión ajustada.

Global:

Con Tap Master en el modo Global, el tempo global activo y la subdivisión se aplicarán de forma inmediata durante el cambio de preset.

Boost Lock (bloqueo de realce)

Rango: On u Off

Cuando esté ajustado a “on”, podrá realzar TODOS los presets la cantidad de dB especificada por el parámetro Boost Max.

EQ Lock (bloqueo de EQ)

Rango: On/off

Cuando esté ajustado a “on”, se aplicará la EQ activa a TODOS los presets.

Routing Lock (bloqueo del ruteo)

Rango: On/off

Si siempre utiliza el mismo ruteo, le recomendamos que ajuste a “on” este parámetro.

Factory Bank Lock (bloqueo del banco de fábrica)

Rango: On/off

El NOVA System viene con una selección de presets de fábrica que le muestran los sonidos y efectos que puede crear con el NOVA System. Sin embargo, en cuanto empiece a crear sus propios bancos de presets es posible que le interese que durante las actuaciones en directo no pueda acceder a este banco. En este caso, ajuste Factory Bank Lock a “on”. Entonces NO irá pasando a través de los bancos de fábrica cuando use las funciones de banco arriba/abajo.

SpeakerSim (Filtro simulador de recinto acústico)

Rango: On/Off

Con el simulador de recinto acústico del NOVA System podrá replicar la atenuación de las frecuencias agudas que se produce de forma natural cuando el sonido es reproducido a través de recintos acústicos con altavoces de guitarra.

Utilice la opción "on" de los simuladores de altavoz cuando conecte directamente las salidas del NOVA

MENÚ - UTILITY (UTILIDADES)

System a las entradas de grabación de un interface audio (p.e. el TC Konnekt), o cuando lo conecte directamente a una mesa de mezclas.

Nota: La sección de EQ del NOVA System no estará disponible cuando active el SpeakerSim.

Nota: Ajuste siempre el parámetro SpeakerSim a "off" cuando conecte las salidas del NOVA System a un amplificador de guitarra normal. En caso contrario tendría a la vez tanto el altavoz físico como el filtro que replicaría la respuesta del altavoz, combinación que lo más probable es que hiciese que su equipo sonase demasiado apagado.

Footswitch

Rango: Pedal o Preset

Modo Pedal:

En este modo todos los pedales de disparo actuarán como interruptores de activación/desactivación de efectos (+Tap tempo). Esto es muy parecido a usar ocho pedales de efectos normales. Sin embargo, desde este modo sí es posible cambiar de preset y de banco.

Cambio de preset:

- Mantenga pulsado uno de los tres interruptores de preset.

Cambio de banco:

- Mantenga pulsado uno de los dos botones de más a la izquierda (MOD o PITCH). Los tres botones de preset y los interruptores MOD y PITCH parpadearán para indicarle que está en el modo de selección de banco.
- Pulse ahora MOD o PITCH para desplazarse por los bancos de presets de uno en uno o manténgalo pulsado para ir recorriéndolos.

Modo Preset (ajuste por defecto):

En este modo puede cargar presets pulsando uno de los tres interruptores de preset. Los bancos de presets se seleccionan tal y como le describimos en el párrafo "cambio de banco".

Modo Pedal - con un G-Switch conectado:

Cuando tenga un G-Switch conectado a la toma Pedal In del panel trasero, podrá utilizarlo para cargar presets. De este modo podrá utilizar los siete interruptores de activación / desactivación de efectos para anular los efectos y el G-Switch para cargar presets de forma inmediata.

Debe elegir el G-Switch como tipo de pedal en el menú de pedal.



```
PEDAL MENU
Type      : G-Switch
```

View Angle (ángulo de visualización)

Le permite ajustar el ángulo de visualización.

Clear System

Reinicializa el NOVA System a los ajustes de fábrica. - Pulse el botón menu para que tenga lugar el proceso.

EL AFINADOR

Conceptos básicos

- Para activar el afinador, mantenga pulsado el interruptor TAP TEMPO
- Ajuste los valores utilizando los mandos giratorios A, B y C
- Utilice el mando giratorio D para cambiar de página
- Para salir de él, pulse uno de los pedales de disparo.

En el modo de afinador puede ajustar estos parámetros:

Tuner Out (salida del afinador)

Mute:

Cuando esté en el modo de afinador, la salida estará anulada.

On:

Cuando esté en el modo de afinador, la salida no estará anulada.

Tuner Ref (referencia del afinador)

Rango: 420 a 460 Hz

Este parámetro ajusta la referencia general de afinación.

Valor por defecto: 440 Hz.

Ejemplo - afinación de una guitarra:

- Mantenga pulsado el pedal de disparo del extremo inferior derecho hasta que acceda al modo de afinación.



- Toque por ejemplo un La (A). Déjelo sonar.

Si la nota está +/- 100 centésimas en torno al "La", el afinador reconocerá esta nota y le indicará si el tono está sostenido, bemolado o perfectamente afinado.

Demasiado sostenido

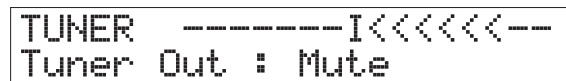

Demasiado bemolado



Perfectamente afinado

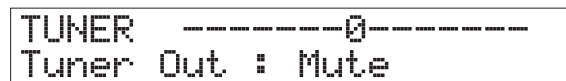

Menú MIDI Setup

Navegación

- Pulse MENU para acceder a los menús
- Elija el menú MIDI Setup usando el mando giratorio D
- Pulse MENU para acceder a dicho menú
- Cambie de página con el mando giratorio D
- Cambie de parámetro utilizando el mando C

```
MIDI SETUP MENU
MIDI Chan : 1
```

MIDI Channel (canal MIDI)

Rango: Off, 1 a 16 u Omni

Cuando elija Omni, el NOVA System recibirá información MIDI en todos los canales. Cuando esté ajustado a "Off", el NOVA System no responderá a los datos MIDI entrantes.

Program Change In (entrada de cambio de programa)

Rango: On/Off

Determina si el NOVA System responderá o no a los cambios de programa MIDI entrantes.

Program Change Out (salida de cambio de programa)

Rango: Off/On

Este y el parámetro Prg. Map hacen referencia a la información de cambio de programa MIDI enviada a través de la salida MIDI cuando cargue un preset en el NOVA System.

Off: No se envían cambios de programa a través de la salida MIDI.

On: Se enviarán cambios de programa a través de la salida MIDI cuando cargue presets.

PrgMap (Distribución de programas)

Esta función le permite asignar un cambio de programa MIDI entrante desde una unidad MIDI externa para cargar algún preset.

En el siguiente ejemplo el cambio de programa MIDI entrante #1 carga el preset #2 del banco de fábrica #0.

```
MIDI MENU
PrgMap 1 -> F0-2
```

Los presets de fábrica vienen indicados mediante una "F" y los de usuario son los presets 00-1 y 20-3.

Los ajustes PrgMap también se aplican a la salida MIDI. En el ejemplo anterior si carga el preset #2 del banco de fábrica #0 se enviará el cambio de programa #1 a través de la salida MIDI.

Prg. Map Reset (reinicio mapa de programas)

Pulse MENU para reiniciar la distribución de programas.

SysEx ID (identificador de sistema exclusivo)

Rango: 0 a 126 - ALL

Ajusta el ID de SysEx del NOVA System para su identificación en configuraciones MIDI extensas.

Dump System (volcado del sistema)*

Para un volcado completo del sistema, pulse menu. Todos los ajustes básicos del NOVA System y todos los presets de usuario serán enviados vía MIDI como un volcado de datos de dicho formato.

Dump Bank (volcado de banco)*

Todo el banco de usuario es enviado vía MIDI como un volcado de datos MIDI cuando active el "Execute Dump".

MIDI

Cómo realizar un volcado vía MIDI – Paso a paso:

- Conecte la salida MIDI del NOVA System a la entrada MIDI de un secuenciador MIDI.
- Configure su secuenciador para grabar en todos los canales (“Omni”) y empiece a grabar.
- Ajuste el NOVA System para volcar todos los datos (System) o el banco de usuario (vea antes) y pulse ENTER.

*Le recomendamos un ordenador con un interface MIDI standard MPU 401.

MIDI Clock (reloj MIDI)

Cuando esté activada esta función, podrá recibir una señal de reloj MIDI desde una unidad MIDI externa para dar entrada así el tempo global en lugar de realizar una marcación del tempo.

Menú MIDI CC

Este menú le permite el control exterior de la activación / desactivación de efectos, la función de marcación de tiempo y el control en tiempo real del parámetro asignado al pedal de expresión.

Conceptos básicos

- Press MENU
- Elija MIDI CC and press MENU
- Eelect parameters using encoder D
- Eet MIDI CC values using encoder A, B or C

Cambios de control MIDI

Para cada función puede configurar un número de CC MIDI (cambio de control). Este es el número que deberá transmitir el dispositivo exterior junto con un valor para controlar dicho parámetro.

Parámetros controlables:

<u>Parámetro</u>	<u>Nombre menú</u>	<u>Valores</u>
Marc.tempo	Tap Tempo	: Off, MIDI CC 0 a 127
Drive	DRV Off/On	: Off, MIDI CC 0 a 127
Compresor	CMP Off/On	: Off, MIDI CC 0 a 127
Pta. ruidos	Gate NG Off/On	: Off, MIDI CC 0 a 127
EQ	EQ Off/On	: Off, MIDI CC 0 a 127
Realce	BST Off/On	: Off, MIDI CC 0 a 127
Modulación	MOD Off/On	: Off, MIDI CC 0 a 127
Mod. tono	PIT Off/On	: Off, MIDI CC 0 a 127
Retardo	DLY Off/On	: Off, MIDI CC 0 a 127
Reverb	REV Off/On	: Off, MIDI CC 0 a 127
Pedal expr.	Exp Pedal	: Off, MIDI CC 0 a 127

CARGA - EDICIÓN

Carga

El procedimiento de carga de presets varía ligeramente dependiendo de si está en el modo Preset o Pedal.

En el modo Preset

Los presets se cargan pulsando los interruptores marcados como 1, 2 ó 3.



Para avanzar por los bancos de presets, mantenga pulsado el interruptor de la esquina superior izquierda:



Para ir retrocediendo por los bancos de presets, mantenga pulsado el interruptor de la esquina inferior izquierda:



En el modo Pedal

Los presets también se cargan utilizando los interruptores 1, 2 ó 3, pero aquí debe mantenerlos pulsados durante al menos medio segundo. Los bancos de presets se seleccionan igual que en el caso anterior.

Edición

En cuanto pulse uno de los siete interruptores EFFECTS EDIT el NOVA System entrará en el modo de edición.

En este modo puede realizar las siguientes operaciones:

Selección de efectos: Pulse uno de los botones EFFECTS EDIT para entrar en el modo de edición.

Ejemplo: Drive seleccionado:

Púselo varias veces para seleccionar el algoritmo de efectos que quiera.

Activación/desactivación de efectos: Aunque esté editando un efecto, el bloque de efectos no estará activado. La activación/desactivación de efectos se realiza pulsando el correspondiente interruptor EFFECT.

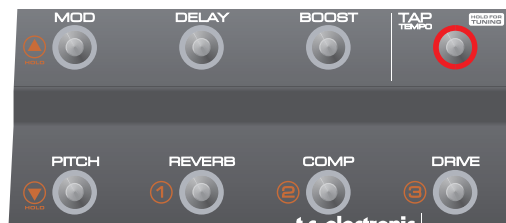

Salir del modo de edición sin guardar las modificaciones:

Si desea salir del modo de edición sin guardar los cambios que haya realizado, puede hacerlo de dos formas diferentes: pulsando menu o manteniendo pulsado el botón EFFECTS EDIT del efecto que esté editando entonces.

Un punto en la pantalla numérica (vea la imagen de abajo), le indicará que el preset activo ha sido editado.

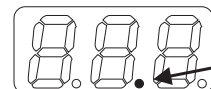

Grabación

Puede grabar un preset de dos formas diferentes conocidas como “grabación rápida” y “grabación normal”. La primera de ellas se utiliza cuando tenga que realizar cambios en un preset y quiera grabar el preset con el mismo nombre y en la misma ubicación, mientras que la segunda es la que debe usar si quiere cambiar al preset de nombre e incluso de ubicación.

Grabación rápida - Mantenga pulsado STORE durante 2 segundos para que se grabe el preset en la misma posición y con el mismo nombre.



Si está intentando grabar un preset de fábrica utilizando este procedimiento, será redirigido automáticamente al modo de “grabación normal”.

Grabación normal - pulse STORE una vez:

Ahora podrá utilizar los siguientes controles:

- El mando A le permite seleccionar la posición del preset
- El mando B sirve para elegir los caracteres del nombre del preset
- Para cambiar de carácter, utilice el mando C
- El mando D le permite seleccionar el modo de carga, borrado o grabación

Cuando haya terminado de utilizar estos controles, pulse STORE para confirmar.

Borrado

Para borrar los presets del banco de usuario:

- Pulse STORE una vez
- Elija DELETE utilizando el mando giratorio D
- Pulse STORE para confirmar

EFECTOS - SATURACIÓN

Tecnología de saturación Nova - un extraordinario circuito de saturación y distorsión le permite conseguir lo mejor de ambos mundos: la mejor saturación y distorsión analógica con control digital. Esta es la verdadera innovación – no se utiliza modelado. Aunque el NDT™ es 100% analógico y está físicamente separado de los efectos digitales, sus controles son digitales. De este modo puede retocar, almacenar y cargar tantos ajustes de saturación como quiera - incluso puede conectar un pedal de expresión y controlar la cantidad de distorsión en tiempo real. Su amplio rango de ganancia abarca desde una ruptura suave a una potente distorsión.

Saturación

La saturación del NOVA System simula la saturación clásica de los amplificadores a válvulas. El rango de la misma va desde una saturación suave a una ganancia elevada para unos solos chirriantes.

Gain (ganancia)

Ajusta la cantidad de saturación. Los ajustes bajos producen un sonido ligeramente grueso pero todavía limpio, mientras que los ajustes medios dan lugar a magníficos sonidos crujientes y los valores altos producen una saturación similar a la de los amplificadores a válvulas.

Tone (tono)

Ajusta la cantidad de super-agudos.

Level (nivel)

Nivel general para el efecto de saturación.

Boost Level (nivel de realce)

Rango: 0 a 10 dB

Ajusta la cantidad de realce para el efecto. Este nivel está limitado por el ajuste del parámetro Boost Max del menú de niveles.

Distorsión

En comparación con la saturación, la distorsión es más gruesa y agresiva y con menos definición de tono y dinamismo. Le ofrece unos espectaculares acordes y unos solos comprimidos muy limpios.

Gain (ganancia)

Ajusta la cantidad de distorsión. De una distorsión gruesa a una chirriante más comprimida.

Tone (tono)

Ajusta la cantidad de super-agudos.

Level (nivel)

Nivel general para el efecto de distorsión.

Boost Level (nivel de realce)

Rango: 0 a 10 dB

Ajusta la cantidad de realce para el efecto. Este nivel está limitado por el ajuste del parámetro Boost Max del menú de niveles.

Compresor

Introducción

Los compresores se usan para controlar el contenido dinámico de una señal. Puede usarlo para nivelar el dinamismo de la señal (haciendo que su señal de guitarra sea más clara) o para efectos mucho más radicales.

El NOVA System dispone de tres tipos de compresión. El tipo Advanced le permite acceder a más parámetros de compresión que el Sustaining.

Imagen – Compresión básica

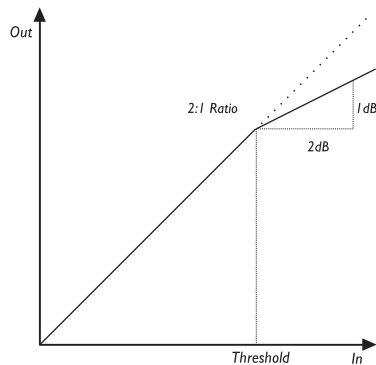

Como le muestra esta imagen, la señal de salida es atenuada con respecto al ratio ajustado cuando la señal de entrada sobrepasa el umbral. El parámetro de ataque determina la rapidez con la que se llevará a cabo la atenuación y el parámetro de nivel le permite compensar manualmente la diferencia de nivel percibida producida por la compresión.

Compresores del NOVA System

Edición de los parámetros de compresor:

- Pulse COMP
- Para cambiar de página, utilice el control D
- Ajuste los parámetros utilizando los controles A-C

Tipo Advanced

Le ofrece un control total sobre todos los parámetros de compresión.

Threshold (umbral)

Rango: -30 dB a 0 dB

Cuando la señal sobrepase el umbral, se activará el compresor. El nivel de la señal por encima de este punto se procesará de acuerdo a los ajustes de los parámetros Ratio, Attack y Release (véalos a continuación).

Ratio

Rango: Off, 1.12:1 a Infinito:1

Determina la dureza con la que la señal será comprimida.

Ejemplo: Con un ajuste de 2:1, una señal entrante 4 dB por encima del umbral será reducida a solo 2 dB en la salida. El ajuste "infinito" le ofrece una función de limitador.

Attack (ataque)

Rango: 0.3 ms a 140 ms

Es el tiempo de respuesta del compresor. Cuanto más corto sea, más rápidamente alcanzará el compresor el ratio especificado después de que la señal sobrepase el umbral.

Release (salida)

Rango: 50 a 2000 ms

Ajusta el tiempo que tardará el compresor en salir de la reducción de ganancia después de que la señal de entrada se sitúe de nuevo por debajo del umbral.

EFECTOS - COMPRESOR

Level (nivel)

Rango: - dB a +12 dB

Dependiendo de sus ajustes de compresión, puede que quiera bajar el nivel de salida del bloque de compresión unos pocos dB. Para ello, utilice este parámetro Level del compresor.

Level (nivel)

Rango: -12 a +12 dB

Dependiendo de los ajustes de los parámetros Drive y Response, puede que tenga que ajustar este nivel.

Tipos sustaining y percussive

Estos tipos le ofrecen menos parámetros que el modo Advanced. El ajuste individual de éstos le permite disponer de dos estilos de compresión fácilmente configurables y muy útiles.

Utilice el tipo Sustaining para obtener unos ajustes de compresión suave que le proporcionan una gran cantidad de sustain sin "hacer añicos" demasiado el sonido.

Utilice el tipo Percussive para lograr la fuerte y fácilmente reconocible compresión obtenida con los pedales compresores clásicos.

Aunque están ajustados de una forma diferente, ambos comparten una serie de parámetros:

Drive (saturación)

Rango: 1 a 20

Es una combinación de los parámetros umbral y ratio que ajusta la cantidad de compresión. Aunque se aplica ganancia de retoque automática, puede que necesite ajustar ligeramente el nivel utilizando el parámetro Level cuando utilice ajustes extremos.

Response (respuesta)

Rango: 1 a 10

Ajusta el tiempo que tardará el compresor en salir de la compresión. Cuanto mayor sea el ajuste más tiempo oírás la compresión.

EFECTOS - EQ Y PUERTA DE RUIDOS

EQ (ecualizador)

El NOVA System dispone de un ecualizador de 3 bandas que puede ser ajustado para cara preset individual o como un EQ global para toda la unidad.

Edición de los parámetros EQ y Noise Gate:

- Pulse EQ para entrar en el modo de edición de EQ/puerta de ruidos
- Para cambiar de página, utilice el mando giratorio D
- Utilice los mandos A-D para ajustar los parámetros
- Los parámetros de puerta de ruidos están colocados después de los parámetros de EQ

Tiene disponibles los siguientes parámetros para cada una de las tres bandas:

Freq (frecuencia)

Rango: 41 Hz a 20 kHz

Ajusta la frecuencia central del rango de frecuencias a atenuar o realzar.

Gain (ganancia)

Rango: -12 dB a +12 dB

Utilice este parámetro para atenuar o realzar el rango de frecuencias seleccionado con el parámetro Freq.

Width (amplitud)

Rango: 0.3 a 1.6 octavas

Ajusta la amplitud del rango de frecuencias en torno a la frecuencia especificada por el parámetro freq.

Noise Gate (puerta de ruidos)

Estas puertas se utilizan habitualmente para atenuar la señal cuando no haya ninguna señal presente, con lo que se atenúan los siseos, zumbidos y otro tipo de ruidos existentes en su sistema. Por supuesto una puerta de ruidos no es la solución a un problema de ruidos. Debe intentar primero evitar el ruido. Los problemas de ruidos tienen distintas causas. En una cadena de señal de guitarra los problemas típicos son: cables de baja calidad, pastillas con un blindaje pobre, fuentes de alimentación colocadas cerca de los cables de alimentación y otros pedales.

No obstante, siempre hay una cierta cantidad de ruido en cualquier configuración. La puerta de ruidos puede atenuar el ruido cuando no esté tocando. Ajuste con cuidado los parámetros de umbral y salida. Un ajuste demasiado elevado del primero de ellos hará que no se abra la puerta, mientras que un tiempo de salida demasiado lento cortará su ataque.

Los parámetros de la puerta de ruidos están colocados en el bloque de EQ después de los parámetros de ecualización.

- Mantenga pulsado el botón EQ para elegir entre las entradas de línea y las de instrumento.
- Compruebe que "Gate" esté ajustado a "on"

EQ	On			Gate	On
----	----	--	--	------	----

- Vaya pasando por las páginas EQ hasta que aparezcan las dos siguientes pantallas con los parámetros de puerta de ruidos.

Gate	Soft				
------	------	--	--	--	--

Thres	Damp	Releas
-31dB	50dB	100dBs

EFECTOS - EQ Y PUERTA DE RUIDOS

Mode (modo)

Rango: Hard o Soft

Es el modo global que determina lo rápido que la puerta de ruidos atenuará/amortiguará la señal cuando esté por debajo del umbral.

Threshold (umbral)

Rango: -60 dB a 0 dB

Determina el punto en el que la puerta de ruidos empezará a atenuar la señal.

Para ajustar este parámetro haga lo siguiente. Ajuste el parámetro por ejemplo a 50 dB. Empiece a aumentar el valor del umbral desde -60 dB hasta el punto en el que quiera que tenga lugar la amortiguación. Esta pequeña prueba requiere que el parámetro Damp esté ajustado a un valor que no sea 0 dB - ya que 0 dB supone que no habrá ninguna amortiguación.

Damp (amortiguación)

Rango: 0 dB a 90 dB

Ajusta lo duro que la señal será atenuada cuando la señal descienda por debajo del umbral. Puede que crea que tener la amortiguación al máximo es conveniente siempre, pero también querrá tener una transición suave entre la etapa en la que actúa la puerta de ruidos / amortiguación y la etapa en la que está abierta. Cuantos más dB sean liberados, más evidente será el efecto de la puerta de ruidos.

Release (salida)

Rango: 0 dB/seg a 200 dB/seg

Ajusta la rapidez con la que la señal será liberada cuando la señal de entrada pase por encima del umbral. Como regla general, ajuste este parámetro a un valor elevado.

Phaser o modulador de fase

Este efecto se crea dividiendo la señal audio en dos rutas. Una de ellas trata la señal con un filtro pasa-todo, que conserva la amplitud de la señal original y altera la fase una cantidad que dependerá de la frecuencia. Cuando se mezclan las señales procedentes de ambas rutas, las frecuencias que están fuera de fase se cancelan entre sí, creando las muescas características de este efecto.

Speed (velocidad)

Rango: 0.050 Hz a 20 Hz

Ajusta la velocidad del efecto.

Tempo

Rango: Disable, 1 a 1/32T (T=Tresillo y D=puntillo)

Cuando lo ajuste a cualquier valor entre 1 y 1/32T, el tempo global del NOVA System será subdividido de acuerdo a este valor. Cuando lo ajuste a "Disable", será usada la velocidad fijada por el parámetro Speed.



El parámetro Tap Master – ubicado en el menú Utility – especifica si en los cambios de preset será usado el tempo global o el ajustado por el parámetro Speed de cada preset.

Depth (profundidad)

Rango: 0 a 100%

Especifica la intensidad del efecto. El valor representa la amplitud de la forma de onda de modulación.

Filter (filtro)

Rango: Low o High

El parámetro Range determina si la modulación de fase será enfocada hacia las frecuencias súper graves o súper agudas.

Fb – FeedBack (realimentación)

Rango: -100 a +100%

Este parámetro controla la cantidad de realimentación de la modulación de fase. Los valores negativos invierten la fase de la señal que realimenta la entrada del algoritmo.

Mix (mezcla)

Rango: 0 a 100%

Este parámetro determina la relación entre la señal seca y el nivel del efecto de este bloque.

EFECTOS - TREMOLO

Tremolo

Esto es básicamente un cambio en el nivel de la señal controlado por un LFO: El NOVA System le ofrece algunas variaciones de este efecto, desde suave y delicado a duro y agresivo.

Speed (velocidad)

Rango: 0.050 Hz a 20 Hz

Este parámetro ajusta la velocidad del efecto.

Tempo

Rango: Disable, 1 a 1/32T (T= Tresillo y D= puntillo)

Cuando lo ajuste a cualquier valor entre 1 y 1/32T, el tempo global del NOVA System será subdividido de acuerdo a este valor. Cuando lo ajuste a "Disable", será usada la velocidad fijada por el parámetro Speed.

Depth (profundidad)

Rango: 0 a 100%

Este parámetro especifica la intensidad del efecto. El valor ajustado aquí representa la amplitud de la forma de onda de modulación.

Type (tipo)

Rango: Soft o Hard (suave o duro)

Dispone de dos formas de onda como fuentes de modulación para el efecto tremolo. El ajustar el valor Hard para este parámetro produce un efecto más pronunciado. Pruebe y elija la opción mejor para usted.

Sinusoidal



Cuadrada



Width (amplitud)

Amplitud de pulso



Rango: 0 a 100%

Si ajusta este parámetro, p.e. a 20% con un valor de Type de Hard, la forma de onda estará activa durante el 80% del periodo. Cuando el ajuste de Type sea Soft, un valor del 50% aquí dará una onda sinusoidal completa, mientras que un 0% y 100% darán lugar a una curva de cresta-a-pico y pico-a-cresta, respectivamente.

Hi-Cut (corte de agudos)

Rango: 20 Hz a 20 kHz

Este parámetro atenúa las frecuencias agudas del efecto tremolo. Use el filtro de corte de agudos para crear un efecto tremolo menos dominante sin por ello cambiar su profundidad.

Panner (modulador de panorama)

Introducción

Este efecto simplemente hace que el panorama stereo de la señal cambie entre el canal izquierdo y el derecho. Utilícelo para efectos de perspectiva stereo extremos.

Speed (velocidad)

Rango: 0.050 Hz a 20 Hz

Ajusta la velocidad del efecto.

Tempo

Rango: Disable, 1 a 1/32T (T= Tresillo y D= puntillo)

Cuando lo ajuste a cualquier valor entre 1 y 1/32T, el tempo global del NOVA System será subdividido de acuerdo a este valor. Cuando lo ajuste a "Disable", será usada la velocidad fijada por el parámetro Speed.



El parámetro Tap Master – ubicado en el menú Utility – especifica si en los cambios de preset será usado el tempo global o el ajustado por el parámetro Speed de cada preset.

Depth (profundidad)

Rango: 0 a 100%

Cuando ajuste este parámetro a 100%, la señal hará un barrido completo desde la izquierda a la derecha. No obstante, observará que para la mayoría de sus aplicaciones resulta mucho más adecuado un ajuste menor, dado que el sonido se mezclará de forma más sutil y elegante con la señal global.

EFECTOS - CHORUS

Chorus

El chorus del NOVA System dispone de una amplia gama de parámetros que le permiten crear desde sencillos sonidos de chorus clásico a algunos tipos más exóticos.

El concepto básico en el efecto chorus es dividir la señal y modular en tono ligeramente una de ellas, mezclando posteriormente las dos de nuevo.

Speed (velocidad)

Rango: 0.050 Hz a 20 Hz

Este parámetro ajusta la velocidad del efecto.

Tempo

Rango: Disable, 1 a 1/32T (T= Tresillo y D= puntillo)

Cuando lo ajuste a cualquier valor entre 1 y 1/32T, el tempo global del NOVA System será subdividido de acuerdo a este valor. Cuando lo ajuste a "Disable", será usada la velocidad fijada por el parámetro Speed.



El parámetro Tap Master – ubicado en el menú Utility – especifica si en los cambios de preset será usado el tempo global o el ajustado por el parámetro Speed de cada preset.

Depth (profundidad)

Rango: 0 a 100%

Este parámetro especifica la intensidad del efecto. Este valor representa la amplitud de la forma de onda de modulación.

Hi-Cut (corte de agudos)

Rango: 20 Hz a 20 kHz

Este parámetro reduce las frecuencias agudas en el efecto chorus. Uselo si piensa que el efecto es muy dominante sobre su sonido y la reducción del nivel de mezcla o de salida no le ofrece la amortiguación del efecto que está buscando.

Cho DI (retardo del chorus)

Rango: 0 a 50 ms

Como hemos descrito antes, un chorus/flanger es básicamente un retardo modulado por un LFO. Este parámetro le permite cambiar la longitud de dicho retardo.

Un chorus típico usa retardos de aproximadamente 10 ms, mientras que un flanger suele usar retardos de unos 0.8 ms.

Mix (mezcla)

Rango: 0 a 100%

Este parámetro determina la relación entre la señal seca y el nivel del efecto de este bloque.

Flanger – Introducción

El flanger pertenece a la misma “familia” de efectos de modulación que el chorus. Al igual que en este, la señal es dividida y una de ellas es modulada en el tono. Su característico sonido se produce cuando parte de la señal es ligeramente retardada y realimentada a la entrada del algoritmo del efecto. Haga pruebas con el parámetro de realimentación para hacerse una idea de los efectos que puede conseguir.

Speed (velocidad)

Rango: 0.050 Hz a 20 Hz

Ajusta la velocidad del efecto.

Tempo

Rango: Disable, 1 a 1/32T (T= Tresillo y D= puntillo)
Cuando lo ajuste a cualquier valor entre 1 y 1/32T, el tempo global del NOVA System será subdividido de acuerdo a este valor. Cuando lo ajuste a “Disable”, será usada la velocidad fijada por el parámetro Speed.



El parámetro Tap Master – ubicado en el menú Utility – especifica si en los cambios de preset será usado el tempo global o el ajustado por el parámetro Speed de cada preset.

Depth (profundidad)

Rango: 0 a 100%

Este parámetro especifica la intensidad del efecto. Este valor representa la amplitud de la forma de onda de modulación.

Hi-Cut (corte de agudos)

Rango: 20 Hz a 20 kHz

Este parámetro reduce las frecuencias agudas en el efecto flanger. Uselo si piensa que el efecto es muy dominante sobre su sonido y la reducción del nivel de mezcla o de salida no le ofrece la amortiguación del efecto que está buscando.

FeedB (realimentación)

Rango: -100 a 100

Este parámetro controla la cantidad de realimentación (resonancia) del corto retardo modulado que produce el efecto flanger. Cuando lo ajuste a un valor demasiado alto (aproximadamente por encima del 90% - 95%), se puede producir una realimentación interna, lo que genera un molesto chirrido, no deseado en la mayoría de los casos. Tenga cuidado con este efecto colateral a la hora de hacer pruebas con un volumen alto. Los valores negativos invierten la fase de la señal que es realimentada en la entrada del algoritmo.

FB Cut (corte de agudos de realimentación)

Rango: 20 Hz a 20 kHz

Este parámetro puede atenuar las frecuencias agudas de la resonancia creada por el parámetro anterior.

Fla DI (retardo del flanger)

Rango: 0 a 50 ms

Por lo general, para los efectos flanger se usan valores de retardo de unos 0.8 ms, mientras que el efecto chorus se suele producir con tiempos de retardo de unos 10 ms. No obstante, pruebe libremente cualquier tiempo de retardo entre 0 y 50 ms.

Mix (mezcla)

Rango: 0 a 100%

Este parámetro determina la relación entre la señal seca y el nivel del efecto de este bloque.

EFECTOS - VIBRATO

Vibrato

Este efecto modula el tono de la señal entrante. El resultado es similar a la técnica de vibrato usada por los cantantes. En contraste con el chorus o el efecto flanger, aquí no se combina ninguna parte de la señal directa con la señal con tono modulado.



Speed (velocidad)

Rango: 0.050 Hz a 20 Hz
Fija la velocidad del efecto.

Tempo

Rango: Disable, 1 a 1/32T (T= Tresillo y D= puntillo)
Cuando lo ajuste a cualquier valor entre 1 y 1/32T, el tempo global del NOVA System será subdividido de acuerdo a este valor. Cuando lo ajuste a "Disable", será usada la velocidad fijada por el parámetro Speed.



El parámetro Tap Master – ubicado en el menú Utility – especifica si en los cambios de preset será usado el tempo global o el ajustado por el parámetro Speed de cada preset.

Depth (profundidad)

Rango: 0 a 100%
Este parámetro especifica la intensidad del efecto. Este valor representa la amplitud de la forma de onda de modulación.

Hi-Cut (corte de agudos)

Rango: 20 Hz a 17.8 kHz / off
Este parámetro reduce el contenido en frecuencias agudas en el efecto de vibrato. Pruebe a usarlo si le parece que el efecto es muy dominante.

Detune (desafinación)

Este efecto es, hasta cierto punto, similar a un chorus: la señal fuente es dividida y una determinada cantidad de la señal es desafinada en una cantidad ajustable de centésimas (100 centésimas = 1 semitono). La diferencia principal entre ambos efectos es que en este la cantidad de desafinación no cambia: el tono modulado es especificado como un desfase con respecto al original. El efecto de desafinación está formado por dos voces. Si cree que su sonido es demasiado directo y limpio, pruebe con un desfase de solo unas centésimas en ambas voces – p.e. +2 en la voz 1 y -3 en la 2.

Voice 1 (voz 1)

Rango: -100 a 100

Este parámetro determina el desfase de tono aplicado a la primera voz de este bloque.

Voice 2 (voz 2)

Rango: -100 a 100

Este parámetro determina el desfase de tono aplicado a la segunda voz de este bloque.

Delay 1 (retardo 1)

Rango: 0 a 50 ms

Esto fija el retardo de la voz 1.

Delay 2 (retardo 2)

Rango: 0 a 50 ms

Este parámetro especifica el retardo de la voz 2.

Mix (mezcla)

Rango: 0 a 100%

Este parámetro determina la relación entre la señal seca y el nivel del efecto de este bloque.

Whammy

Este efecto le permite controlar el tono de una voz añadida desde un pedal de expresión exterior. Para los presets de fábrica que incluyan este efecto Whammy, el pedal conectado a la entrada de pedal controlará automáticamente el parámetro Pitch, es decir, actuará como un pedal Whammy.

Pitch (tono)

Rango: 0 a 100%

Este parámetro ajusta la cantidad de cambio de tono en relación con el ajuste Range. El pedal que tenga conectado le permitirá ajustar este parámetro.

Dir (dirección)

Rango: Up (arriba) – Down (abajo)

Este parámetro determina si el pedal de expresión conectado debe aumentar o disminuir el tono cuando lo mueva en un sentido u otro.

Por defecto, el tono subirá cuando el pedal esté “sin pulsar”, es decir, cuando esté “arriba”.

Range (rango)

Rango: 1-Oct/2-Oct

Este parámetro le permite ajustar el rango del efecto de cambio. Elija 2-Oct si quiere unos resultados extremos y 1-Oct para un efecto más Whammy más sutil y tradicional.

EFECTOS - TONO

Octaver (octavador)

Este octavador le ofrece una voz adicional con tono fijo a una distancia de una o dos octavas por encima o por debajo de la nota de entrada.

Dir (dirección)

Rango: Up o Down

Este parámetro determina si la voz añadida debe estar por encima o por debajo de la nota de entrada.

Range (rango)

Rango: 1 o 2 octavas

Esto determina el intervalo para la voz añadida. Use el parámetro Dir para determinar si dicha voz debería estar por encima o por debajo de la señal de entrada.

Mix (mezcla)

Rango: 0 a 100%

Este parámetro determina la relación entre la señal seca y el nivel del efecto de este bloque.

Modulador de tono

El modulador de tono del NOVA System le ofrece dos voces, cada una con un tono fijo a una determinada distancia de la nota de entrada. El rango máximo para este efecto es de +/- una octava. El procesado de señal dentro del NOVA System es tan rápido que no detectará ninguna “búsqueda” de notas como la que ocurría en los antiguos pedales octavadores o de cambio de tono.

Voice 1 (voz 1)

Rango: -2400 a 2400 centésimas

Esto especifica el tono para la primera voz. Dado que 100 centésimas es igual a 1 semitono, puede elegir cualquier intervalo entre dos octavas por encima o por debajo del tono de entrada.

Voice 2 (voz 2)

Rango: -2400 a 2400 centésimas

Esto especifica el tono para la segunda voz. Dado que 100 centésimas es igual a 1 semitono, puede elegir cualquier intervalo entre dos octavas por encima o por debajo del tono de entrada.

Pan 1 (panorama 1)

Rango: -50 a 50

Esto ajusta la posición stereo de la primera voz.

Pan 2 (panorama 2)

Rango: -50 a 50

Este parámetro fija la posición stereo de la segunda voz.

Delay 1 (retardo 1)

Rango: 0 a 350 ms

Esto fija el tiempo de retardo para la primera voz.

Delay 2 (retardo 2)

Rango: 0 a 350 ms

Este parámetro ajusta el tiempo de retardo para la segunda voz.

FB1 (realimentación 1)

Rango: 0 a 100%

Este parámetro determina la frecuencia con la que la primera voz será repetida por el retardo.

FB2 (realimentación 2)

Rango: 0 a 100%

Este parámetro determina la frecuencia con la que la segunda voz será repetida por el retardo.

Mix (mezcla)

Rango: 0 a 100%

Este parámetro determina la relación entre la señal seca y el nivel del efecto de este bloque.

OutLev (nivel de salida)

Rango: -100 a 0 dB

Este parámetro ajustar el nivel de salida para las voces.

EFECTOS - TONO

Modulador de tono inteligente

El modulador de tono inteligente del NOVA System es un modulador de tono de 2 voces que le permite ejecutar armonías dentro de una gama de escalas en cualquier clave. El rango de las voces va desde menos 13 pasos de escala por debajo a 13 pasos de escala por arriba, lo que es igual a +/- una octava más una sexta diatónica.

Key (clave)

Para que este modulador de tono inteligente genere las voces correctas es necesario que introduzca la clave en la que esté tocando. Estas claves son indicadas así: C, C#, D, D#, E, F, F#, G, G#, A, A# y B.

Scale (escala)

Con este parámetro podrá determinar el tipo de escala en la que vaya a tocar. El NOVA System cubre los siguientes tipos de escalas:

Indicación	Nombre	Pasos escala
Ionian	Ionica	1,2,3,4,5,6,7
Dorian	Dorica	1,2,b3,4,5,6,b7
Phrygi	Frigia	1,b2,b3,4,5,b6,b7
Lydian	Lidia	1,2,3,#4,5,6,7
Mixoly	Mixolidia	1,2,3,4,5,6,b7
Aeolia	Aeolica	1,2,b3,4,5,b6,b7
Locria	Locriana	1,b2,b3,4,b5,b6,b7
PntMin	Pentatónica menor	1,b3,4,5,b7
PntMaj	Pentatónica mayor	1,2,3,5,6
Blues	Blues	1,b3,4,b5,5,b7
DimWhl	Completa disminuida	1,2,b3,4,b5,b6,6,7
Whole	Tono completo	1,2,3,#4,#5,b7
HrmMin	Armónica menor	1,2,b3,4,5,b6,7

Voice 1-2 (voz 1-2)

Rango: -13 a Unison y a 13

El modulador de tono inteligente puede añadir dos voces dentro de la escala elegida. Este modulador de tono calcula de forma automática el intervalo correcto de acuerdo a la nota tocada, tipo de escala y clave elegida.

Level 1-2 (nivel 1-2)

Rango: -100 a 0 dB

Ajusta los niveles individuales de las dos voces.

Pan Position 1-2 (posición de panorama 1-2)

Rango: +/- 50

Controla la posición de panorama de cada una de las dos voces. 0 es la posición central. Ajustando el panorama de las voces puede conseguir un sonido de gran amplitud.

Delay 1-2 (retardo 1-2)

Rango retardo: 0-50 ms

Para conseguir un resultado sonoro natural resulta evidente que no se debe simular que los dos guitarristas tocan exactamente a la vez. Para conseguir esto puede retardar ligeramente las voces armónicas. Con unos 10-20 ms de retardo ya conseguirá este efecto natural.

Mix (mezcla)

Rango: 0 a 100%

Esto ajusta la mezcla global entre la señal seca y la procesada.

OutLev (nivel de salida)

Rango: -100 a 0 dB

Este parámetro fija el nivel de salida global de este efecto.

Retardo - introducción

El NOVA System no solo le ofrece los tipos de retardo standard sino también algunos nuevos. Pensamos que estos tipos pueden cubrir todas sus necesidades:

- **Clean (limpio)**
- **Analog (analógico)**
- **Tape (retardo de cinta)**
- **Ping Pong**
- **Dynamic Delay (retardo dinámico)**
- **Dual Delay (retardo dual)**

Todos los retardos disponen de auténtico “spillover” o desbordamiento – lo que hace que sus repeticiones pueden seguir sonando cuando cambie de preset. El tiempo del retardo puede ser definido en relación a un tempo global, que puede ser enlazado a su vez a una señal de reloj MIDI entrante.

Parámetros comunes de retardo

Los parámetros siguientes son idénticos para todos los tipos de retardo. Los parámetros específicos para determinados tipos serán descritos en cada caso.

Delay Time (tiempo de retardo)

Rango: 0 a 1800 ms

Esto fija el tiempo que pasa entre las repeticiones del retardo. También es conocido como “longitud” del retardo.

Tempo

Rango: Disable, 1 a 1/32T (T= tresillo y D= puntillo)

Cuando lo ajuste a cualquier valor entre 1 y 1/32T, el tempo global del NOVA System será subdividido de acuerdo a este ajuste. Si lo ajusta a “Disable”, se usará a cambio la velocidad fijada por el parámetro Speed.



El parámetro Tap Master – del menú Utility – especifica si será usado en los cambios de preset el tempo Global o el ajustado por el parámetro Speed para cada preset.

Fb – Feedback (realimentación)

Rango: 0 a 120%

Esto ajusta la cantidad de realimentación que es pasada de la salida del efecto de nuevo a su entrada. Use esto para fijar la cantidad de repeticiones de señal que quiera.



Tenga mucho cuidado al usar los valores altos. Debido a la función de desbordamiento del NOVA System, no hay forma de cortar inmediatamente el retardo cuando se produce una realimentación interna a valores superiores a 100%. Si se produce esto, cambie dos veces seguidas a un tipo de retardo distinto o a otro preset que utilice el retardo.

LoCut (corte de graves de realimentación)

Rango: 20 Hz a 20 kHz

Use este parámetro para atenuar las frecuencias que estén por debajo de una frecuencia concreta. Al igual que con el parámetro siguiente, los retardos se pueden mezclar mejor con el sonido global si “pule” el efecto en sus extremos.

HiCut (corte de agudos de realimentación)

Rango: 20 Hz a 20 kHz

Con la tecnología digital, cada retardo puede ser una reproducción precisa de la señal de entrada, pero especialmente con los tiempos de retardo largos, esto no siempre es lo deseable, dado que esos retardos cristalinos pueden llegar a “emborronar” la señal original. Para compensar esto, use el filtro de corte de agudos, que emula el comportamiento de las unidades de retardo de tipo analógico o de cinta. Este parámetro atenúa las frecuencias que están por encima de la frecuencia ajustada, lo que produce un sonido más “analógico”, que en muchos casos se mezclará mejor con la señal global.

Mix (mezcla)

Rango: 0 a 100%

Este parámetro determina la relación entre la señal seca y el nivel del efecto de este bloque.

EFECTOS - RETARDO

Clean (limpio)

Este es el tipo de retardo más sencillo y básico del NOVA System. Está formado por una única línea de retardo con todos los parámetros comunes.

Todos los parámetros comunes

Consulte la página anterior para ver una descripción completa de estos parámetros comunes.

Analog (analógico)

Este retardo simula los de tipo analógico, incluyendo el sonido de saturación que se producía cuando el parámetro de realimentación es llevado más allá del 100%. Pruebe con un alto nivel de realimentación combinado con filtros de corte de agudos y graves.

Además de los parámetros “comunes” descritos en la página anterior, este tipo de retardo le ofrece estos otros parámetros:

Drive (saturación)

Rango: 0 a 24 dB

Use esto para simular el suave deterioro de las repeticiones del retardo debido a la saturación.

Tape (cinta)

Este retardo incluye el parámetro “Drive” que puede usar para añadir saturación a las repeticiones de retardo asociadas habitualmente a los retardo de cinta.

Además de los parámetros “comunes” descritos en la página anterior, este tipo de retardo le ofrece estos otros parámetros:

Drive (saturación)

Rango: 0 a 24 dB

Cuanto mayor sea el valor de este parámetro, más distorsionadas serán las repeticiones. Este efecto puede producir una sensación muy “analógica”.

Ping Pong

Este efecto hace que el retardo vaya cambiando entre los canales izquierdo y derecho, produciendo una bonita sensación stereo. Use el parámetro Width para determinar cómo de “stereo” quiere que sea el efecto.

Además de los parámetros “comunes” descritos en la página anterior, este tipo de retardo le ofrece estos otros parámetros:

Width (amplitud)

Rango: 0 a 100%

Esto determina lo que se alejarán las repeticiones con respecto al centro (izquierda y derecha).

Dynamic Delay (retardo dinámico)

Esto fue una función introducida inicialmente en el famoso TC 2290 y que permitía que el dinamismo del nivel de entrada modificase de forma activa el nivel de salida del retardo, haciendo que la señal fuente quedase limpia y clara mientras tocaba. Este retardo dinámico complementa de forma muy eficaz su interpretación. Use el parámetro Sense para determinar en qué momento deben volver a salir a la superficie los retardos. Use el parámetro Offset para ampliar la imagen stereo.

Además de los parámetros “comunes” descritos en la página anterior, este tipo de retardo le ofrece estos otros parámetros:

Offset (desfase)

Rango: 0 a 200 ms

Esto aplica un desfase en las repeticiones de retardo solo en el canal derecho. Para un efecto stereo “amplio”, el retardo en ambos canales no se debería producir exactamente a la vez. Para ello, aplique solo unos pocos milisegundos aquí. El usar un valor mayor le dará resultados que irán desde un efecto slap-back generoso a efectos mucho más extremos.

Sense (Sensibilidad)

Rango: -50 a 0 dB

Este parámetro determina la rapidez con la que deberían ser audibles las repeticiones del retardo en relación con el nivel de señal de entrada. Esto actúa como un umbral entre su señal de guitarra y las repeticiones del retardo.

Damp (amortiguación)

Rango: 0 a 100 dB

Como hemos explicado antes, el retardo dinámico atenúa el nivel de las repeticiones del retardo en base a la entrada. Este parámetro ajusta la cantidad de esa atenuación.

Rel (Salida)

Rango: 20 a 1000 ms

Determina la velocidad con la que dejará de ser aplicada la atenuación a las repeticiones del retardo.

Dual Delay (retardo dual)

Este auténtico retardo dual le permite ajustar dos fases de retardo completamente independientes, cada una con su propio parámetro Tempo, corte de agudos y graves y un parámetro "Pan".

Además de los parámetros "comunes" descritos en la página 41, este tipo de retardo le ofrece estos otros parámetros:

Pan1 & Pan2

Rango: 50L a 50R

Este parámetro le permite ajustar la posición dentro del panorama stereo de las repeticiones de las líneas de retardo 1 y 2.

FX Mute (desbordamiento)

Este parámetro determina la forma en la que deberían comportarse los efectos de retardo y reverb al cambiar de un preset a otro y al anular uno de estos efectos. Este parámetro se encuentra dentro del menú Utility.

Soft:

El retardo y reverb "repicarán" o seguirán sonando

Los retardos tienen un efecto de desbordamiento auténtico, lo que implica que, p.e., si tiene un tiempo de retardo largo y ajusta este parámetro FX Mute a "Soft", los retardos continuarán sonando incluso cambie a un preset que tenga unos valores de retardo completamente distintos.

Las reverbs también pueden tener este desbordamiento en los cambios de preset, pero usarán los valores del nuevo preset escogido.

Hard:

Los retardos y reverb quedarán anulados.

EFECTOS - REVERB

Tipos de reverb

El NOVA System le ofrece cuatro reverbs clásicas distintas. Todos los tipos disponen de los mismos parámetros editables, si bien las características de cada reverb son diferentes.

Spring (muelles)

Este algoritmo ha sido diseñado para reproducir el sonido de una antigua reverb de muelles, como las que se pueden encontrar en los amplificadores tradicionales de guitarra.

Hall (salón)

Este algoritmo simula un salón bastante grande y preserva las características naturales del material fuente. Resulta excelente cuando busque una reverb discreta con tiempos de decaimiento medio-largos.

Room (habitación)

Este tipo simula una sala relativamente pequeña y amueblada. En este tipo de salas, muchas reflexiones son absorbidas por los materiales blandos y la señal fuente es reflejada y se crea un sustain principalmente generado por las paredes.

Plate (láminas)

Antes de la llegada de la era digital, se utilizaron muelles reverberantes o grandes láminas metálicas para crear el efecto reverb; las reverbs de láminas tenían un sonido difuso y brillante. Este tipo de reverb se usaba para hacer que la señal procesada “resaltase” en lugar de mezclarse de forma natural con el sonido.

Con estos párrafos solo hemos pretendido darle un ligero barniz a la hora de que sepa escoger el tipo adecuado para una aplicación concreta. Tómese su tiempo para escuchar los distintos tipos, experimentar con ellos y... no tenga miedo y sea creativo!!

Parámetros de reverb comunes

Decay (decaimiento)

Rango: 0.1 a 20 segundos

Este parámetro determina la longitud del campo difuso de la reverb. Esta longitud queda definida por el tiempo que tarda el campo difuso en decaer aproximadamente 60 dB.

PreDly (pre-retardo)

Rango: 0 a 100 ms

Esto define un corto retardo colocado entre la señal directa y el campo difuso de la reverb. Use este pre-retardo para hacer que el material fuente se mantenga limpio con respecto al campo difuso de reverb que va detrás de él.

Shape (forma)

Rango: Round, Square, Curved

Ajusta la forma de la sala simulada, lo que tiene una enorme importancia sobre las características de la reverb. Pruebe con cada una de estas formas.

Size (tamaño)

Rango: Small, Medium o Large

Aunque el tiempo de decaimiento puede ser alterado entre 0.1 y 20 segundos en todos los tipos de reverb, el elegir un tamaño (de sala) predefinido puede hacer que se acerque más rápido al sonido que quiera. Para conseguir una simulación con un sonido natural de una gran sala con un decaimiento largo, elija “Large”. Use los valores medium y small si quiere simular salas más pequeñas. Repetimos: la consecución del sonido de guitarra perfecto no siempre es cuestión de hacer lo que resulta más obvio. Puede conseguir sonidos muy interesantes “nadando contra corriente”.

Hi Col & Lo Col (Color agudos/graves)

Rango color Hi (agudos): Wool, Warm, Real, Clear, Bright, Crisp y Glass.

Rango color Lo (graves): Thick, Round, Real, Light, Tight, Thin, NoBass

Estos parámetros le ofrecen seis variaciones de los rangos de frecuencias agudas y graves de la reverb. Los dos parámetros Color pueden cambiar realmente las características y el estilo de la reverb – de “oscura” y “ambiental” a “chisporroteante” y “brillante”.

Hi Lev & Lo Lev (Nivel agudos/nivel graves)

Rango: -25 a 25

Use estos dos parámetros para enfatizar o atenuar los tipos de color de agudos y graves elegidos.

Early (Reflexiones iniciales)

Rango: -100 a 0 dB

Este parámetro fija el nivel de las reflexiones iniciales (tempranas) de la reverb.

RevLev (Nivel de reverb)

Rango: -100 a 0 dB

Este parámetro fija el nivel del campo difuso de la reverb.

Diff (Difusión)

Rango: -25 a 25

Con este parámetro puede ajustar con precisión la densidad del campo difuso de la reverb. Esto es ajustado de forma automática cuando elige un tiempo de decaimiento y le permite reducir el flutter en el campo difuso a un mínimo absoluto.

Mix (mezcla)

Rango: 0 a 100%

Este parámetro determina la relación entre la señal seca y el nivel del efecto de este bloque.

ESPECIFICACIONES TÉCNICAS

Entradas analógicas

Conectores, balanceados:	Conector de 6.3 mm
Impedancia - Bal/no balanceado	Línea: 21/13 kOhmios
Nivel entrada línea @ 0 dBFS:	24 a 0 dBu
Sensibilidad línea @ 12 dB margen:	12 a -12 dBu
Nivel entrada Drive @ 0 dBFS:	18 a -6 dBu
Sensibilidad Drive @ 12 dB margen:	6 a -18 dBu
THD:	< -100 dB (0.001 %) @ 1 kHz
Crosstalk o cruce de señal:	<-85 dB, 20 Hz a 20 kHz
Conversión A-D:	24 bits, sobremuestreo 128x

Salidas analógicas

Conversión D-A:	24 bits, sobremuestreo 128x
Retardo D-A:	0.63 ms @ S.R.= 48 kHz
Conectores, balanceado:	conector de 6.3 mm
Impedancia salida:	40 Ohmios
Nivel de salida máximo (Balanceado/no balanceado):	20 dBu/14 dBu, carga R = 1200 Ohmios
Rango de salida:	20 dBu / 14 dBu / 8 dBu / 2 dBu
Rango dinámico:	> 104 dB, 20 Hz a 20 kHz
THD:	<-98 dB (0.0013 %) @ 1 kHz
Respuesta de frecuencia:	+0/-0.3 dB, 20 Hz a 20 kHz

EMC

Cumple con:	EN 55103-1 y EN 55103-2 FCC sección 15, Clase B, CISPR 22, Clase B
-------------	---

Seguridad

Certificado a:	IEC 65, EN 60065, UL6500 y CSA E60065 CSA FILE #LR108093
----------------	---

Entorno

Temperatura operativa:	0° a 50° C (32° a 122° F)
Temperatura de almacenamiento:	-30° a 70° C (-22° a 167° F)
Humedad:	Max. 90 % sin condensación

Interface de control

MIDI:	In/Out/Thru: DIN 5 puntas
Pedal:	conector de 6.3 mm

Otros datos

Pantalla:	LED de 24x2 caracteres
Dimensiones:	284 x89 x 267 mm (11.2" x 3.5" x 10.25")
Peso:	1.85 kg (4.1 lb.)
Alimentación:	100 a 240 V CA, 50 a 60 Hz (selecc. autom.)
Consumo:	<15 W
Garantía en piezas y mano de obra:	1 año

Debido a nuestra política de mejora continua, estas especificaciones están sujetas a cambios sin previo aviso.