

G-Sharp

PROCESADOR DE EFECTOS DE
GUITARRA DE DOBLE MOTOR



MANUAL DE INSTRUCCIONES

INSTRUCCIONES IMPORTANTES DE SEGURIDAD



El símbolo de un rayo dentro de un triángulo equilátero se usa para alertar al usuario de la presencia de "voltajes peligrosos" no aislados dentro de la carcasa del aparato que pueden ser de magnitud suficiente para constituir un riesgo real de descarga eléctrica para las personas.



El símbolo de exclamación dentro de un triángulo equilátero se utiliza para advertir al usuario de la existencia de importantes instrucciones de uso y mantenimiento (reparaciones) en los documentos que acompañan a la unidad.

- 1 Lea estas instrucciones.
- 2 Conserve estas instrucciones.
- 3 Haga caso a todas las advertencias.
- 4 Siga todo lo indicado en estas instrucciones.
- 5 No use este aparato cerca del agua.
- 6 Límpielo solo con un trapo suave y seco.
- 7 No bloquee ninguna de las aberturas de ventilación. Instale esta unidad de acuerdo con las instrucciones del fabricante.
- 8 No coloque este aparato cerca de fuentes de calor como radiadores, hornos u otros aparatos (incluyendo amplificadores) que produzcan calor.
- 9 No elimine el sistema de seguridad que supone el enchufe polarizado o con toma de tierra. Un enchufe polarizado tiene dos bornes, uno más ancho que el otro. Uno con toma de tierra tiene dos bornes iguales y una tercera lámina para la conexión a tierra. El borne ancho o la lámina se incluyen para su seguridad. Si el enchufe que venga con la unidad no encaja en su salida de corriente, haga que un electricista cambie su salida anticuada.
- 10 Evite que el cable de corriente pueda ser pisado o quedar retorcido o aplastado, especialmente en los enchufes, receptáculos o en el punto en el que salen del aparato.
- 11 Use solo accesorios/complementos especificados por el fabricante.
- 12  Use este aparato solo con un soporte, trípode o bastidor especificado por el propio fabricante o que se venda con el aparato. Cuando use un bastidor con ruedas, tenga cuidado al mover la combinación aparato/bastidor para evitar daños en caso de un vuelco.
- 13 Desconecte este aparato de la corriente durante las tormentas eléctricas o cuando no lo vaya a usar durante un periodo de tiempo largo.
- 14 Dirija cualquier posible reparación solo al servicio técnico oficial. Este aparato deberá ser reparado si se ha dañado de alguna forma, como por ejemplo si el cable de corriente o el enchufe están rotos, si ha sido derramado algún líquido sobre la unidad o algún objeto ha sido introducido en ella, si el aparato ha quedado expuesto a la lluvia o la humedad, si no funciona normalmente o si se le ha caído al suelo en algún momento.

¡Precaución!

- Para evitar el riesgo de incendios o descargas eléctricas, no permita que este aparato quede expuesto a salpicaduras de ningún tipo de líquido y asegúrese igualmente de no colocar objetos que contengan líquidos sobre él.
- Este aparato debe ser conectado a tierra.
- Use siempre un cable de corriente de tres filamentos con toma de tierra como el que viene con la unidad.
- Tenga en cuenta que los diversos voltajes operativos pueden hacer necesario el uso de distintos cables o enchufes.
- Compruebe el voltaje que se use en su país y utilice el tipo correcto para su zona. Vea la tabla siguiente:

Voltaje	Enchufe según standard
110-125V	UL817 y CSA C22.2 nº 42.
220-230V	CEE 7 página VII, SR sección 107-2-D1/IEC 83 página C4.
240V	BS 1363 de 1984. Especificación para enchufes con fusibles de 13A y salidas de corriente conmutadas y no conmutadas.

- Trate de instalar este aparato cerca de la salida de corriente de forma que pueda ser también desconectado fácilmente.
- Para desconectar completamente este aparato de la corriente, quite el cable de alimentación del receptáculo AC.
- No instale este aparato de forma que quede encastrado.
- Nunca abra esta unidad – se expone a descargas eléctricas.

Atención:

Le advertimos que cualquier modificación o cambio que no haya sido aprobado expresamente en este manual anulará su autorización para usar este aparato.

Reparaciones

- Dentro de este aparato no hay piezas susceptibles de ser reparadas por el usuario.
- Dirija cualquier reparación al servicio técnico oficial.

INSTRUCCIONES IMPORTANTES DE SEGURIDAD

EMC / EMI.

Se ha verificado que esta unidad cumple con los límites de los aparatos digitales de clase B, de acuerdo a la sección 15 de las normativas FCC.

Estos límites han sido diseñados para ofrecer una protección razonable contra las interferencias molestas que pueden producirse cuando se usa este aparato en un entorno no-profesional. Este aparato genera, utiliza y puede irradiar energía de radiofrecuencia y, si no es instalado y usado de acuerdo al manual de instrucciones, puede producir interferencias molestas en las comunicaciones de radio. No obstante, no podemos darle la garantía de que no se produzcan este tipo de interferencias en una instalación concreta. Si este equipo produce interferencias molestas en la recepción de la radio o TV, lo que podrá determinar fácilmente apagando y encendido el equipo, el usuario será el responsable de solucionarlas por medio de una o más de las medidas siguientes:

- Reorientar o recolocar la antena receptora.
- Aumentar la separación entre este equipo y el receptor.
- Conectar este aparato a una salida de corriente que esté en un circuito distinto al que esté conectado el receptor.
- Consultar a su distribuidor o a un técnico de radio/TV para que le indiquen otras soluciones.

Para los usuarios de Canadá:

Este aparato digital de clase B cumple con la norma canadiense ICES-003.

Cet appareil numérique de la classe B est conforme à la norme NMB-003 du Canada.

Certificado de conformidad

TC Electronic A/S, Sindalsvej 34, 8240 Risskov, Denmark, declara por la presente y bajo nuestra responsabilidad que el producto siguiente:

G-Sharp

PROCESADOR DE EFECTOS DE GUITARRA
DE DOBLE MOTOR

que está cubierto por este certificado y marcado con la etiqueta CE cumple con los standards siguientes:

- | | |
|----------------------|--|
| EN 60065 (IEC 60065) | Requisitos de seguridad para aparatos electrónicos y otros relacionados para usos no profesionales y similares |
| EN 55103-1 | Standard de familia de productos para aparatos de audio, vídeo, audiovisuales e iluminación espectacular para uso profesional. Parte 1: Emisión. |
| EN 55103-2 | Standard de familia de productos para aparatos de audio, vídeo, audiovisuales e iluminación espectacular para uso profesional. Parte 2: Inmunidad. |

Con referencia a las regulaciones de las directivas siguientes:
73/23/EEC, 89/336/EEC

Expedido en Risskov, Mayo de 2006
Mads Peter Lübeck
Director ejecutivo

INTRODUCCION

Indice	3
Introducción	5
Panel frontal	6
Panel trasero	8
Flujo de señal	9

FUNCIONAMIENTO

Conceptos básicos

Conexión y configuración del G-Sharp	10
Control del G-Sharp	10
Ruteos	10
Consideraciones generales	11
Configuraciones típicas	12

Manejo del G-Sharp

Sección Input/Output	16
La unidad o motor de efectos	17
La unidad o motor de reverb	19
Grabación	20
Carga	20
La pantalla	20

Miscelánea

Canal MIDI	21
Sysex ID	21
Presets de fábrica	21
Software del G-Sharp	21

Efectos

Retardo	22
Dynamic Delay (dinámico)	22
Soft Delay (suave)	22
Tape Delay (retardo de cinta)	22
Lo-Fi Delay (baja fidelidad)	22
Clean Delay (limpio)	22
PingPong Delay (retardo ping-pong)	22
SlapBack Delay	22
Función de desbordamiento	22

Modulador de fase	23
Vintage Phaser (tradicional)	23
Smooth Phaser (suave)	23
Hard Tremolo (duro)	23
Swell Tremolo (barrido)	23
Vibrato	23
Soft Chorus (suave)	23
Lush Chorus (brillante)	23
Flanger	23

Reverbs

TC Classic Hall	24
Pro Studio	24
Classic Spring	24
Vintage Spring	24
Plain Spring	24
Gold Plate	25
Silver Plate	25
Tin Plate	25
Ambience	25
Stomp	25
Club	25
Soft Room	25
Tiled Room	25
Church	25
Concert Hall	25

APENDICE

Tabla de implementación MIDI	26
Controladores continuos MIDI	27
Volcado de datos MIDI	27
Proceso de reset	27
Resolución de problemas	28
Especificaciones técnicas	29

ARRANQUE RAPIDO - SI YA NO PUEDE ESPERAR MAS

Si quiere probar ya mismo los increíbles efectos que le esperan dentro de su nuevo procesador de efectos de guitarra G-Sharp siga estos sencillos pasos que hemos creado como guía de arranque rápido:

- Desembale el G-Sharp y compruébelo por si ha resultado dañado durante el transporte.
- Lea las instrucciones de seguridad.
- Dedique un momento a registrarse online a través de: www.tcelectronic.com o envíenos la tarjeta de registro. Si se registra online le enviaremos vía e-mail novedades acerca de otros productos TC Electronic.

El G-Sharp es un procesador de efectos para guitarra capaz de combinar varios efectos de retardo y modulación con reverbs de gran calidad diseñadas especialmente para aplicaciones de guitarra.

Ruteos o direccionamientos

El G-Sharp tiene dos opciones de ruteo. En serie y en paralelo. El modo de ruteo se ajusta en el panel frontal del G-Sharp.

- Cuando el piloto del modo PARALLEL esté encendido, el modo paralelo estará activo.
- Cuando el piloto del modo PARALLEL esté apagado, estará activo el modo serie.

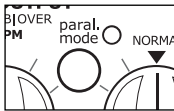

Modo serie (LED apagado)

- se usan ambos motores de efectos en serie y la reverb se añade a los efectos elegidos.

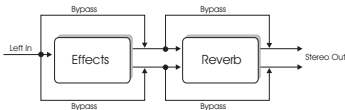

Modo paralelo (LED encendido)

- en el que las entradas son pasadas tanto al motor de efectos como de reverb a la vez haciendo que ambos bloques funcionen en paralelo.

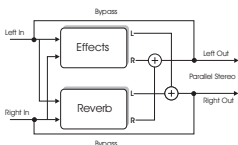

Para más detalles sobre los ruteos y las conexiones, lea las páginas 10-11.

- Haga todas las conexiones audio y después encienda la unidad. Si es necesario, vea antes la sección "Configuraciones típicas".
- ¿Killdry on u off? - Si el G-Sharp está conectado en un bucle paralelo en un amplificador de guitarra debería activar el modo Killdry con el interruptor del panel trasero.
- Ajuste el G-Sharp al modo Preset Off con la tecla PRESET ON/OFF:

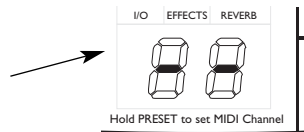

El G-Sharp estará en ese modo cuando la pantalla tenga un aspecto como el de arriba.

- Coloque todos los controles en la posición de las doce en punto para escuchar los ajustes de fábrica.
- Elija un efecto en el motor Effects.
- Elija un tipo de reverb en el otro motor.
- Comience a tocar.
- Ajuste el nivel de entrada de forma que los INPUT PPM solo se iluminen en rojo de forma ocasional. En el ajuste del nivel de entrada le recomendamos que use un sonido con un alto contenido dinámico como un sonido limpio.
- Ajuste EFFECTS MIX y REVERB MIX a "normal"
- Retoque después los controles de los dos motores hasta que consiga los efectos que estaba buscando.

Si tiene cualquier duda que no le quede resuelta tras leer este manual, visite nuestro centro de soporte online; **TC Support Interactive**, al que podrá acceder a través de la dirección: www.tcelectronic.com



Siempre puede descargar las últimas versiones de los manuales desde www.tcelectronic.com Puede ver el número de versión del manual en la parte inferior de la página 3.

INTRODUCCION

Felicidades y gracias por la compra de su procesador de efectos de guitarra TC Electronic G-Sharp.

El G-Sharp es una unidad de efectos específica para guitarra de doble motor que le ofrece una combinación de las mejores bibliotecas de modulación, retardo y reverb de TC, basadas en los algoritmos de efectos más avanzados. Todos los efectos han sido cuidadosamente diseñados y escogidos para aplicaciones de guitarra.

Hemos colocado dentro del G-Sharp nuestras auténticas "maravillas TC", así como convertidores AD/DA con un procesado a 24 bits para mantener la sólida reputación ganada por TC en la fabricación de efectos de alta calidad pero sin perder por ello sus sonidos más deseados.

Con G-Sharp tendrá un acceso directo y completo a una amplia gama de legendarias reverbs y efectos TC, así como a sus parámetros clave. Directamente desde el panel frontal obtendrá los ajustes más adecuados para que tenga la máxima flexibilidad - en casa, ensayos o en directo.

Aunque es una unidad muy sencilla de manejar con solo algunas funciones y controles esenciales, el G-Sharp se integrará perfectamente en cualquier tipo de instalación o aplicación. Use un G-Switch, un G-Minor de TC o una pedalera MIDI convencional para cargar los presets, marcar el tiempo y activar el bypass y tendrá un total control sobre la unidad.

La versátil fuente de alimentación interna le asegura un funcionamiento sin problemas con cualquier voltaje de red (100-240 V CA).

¡Convírtase en un ídolo con el G-Sharp!

Motor 1

- Delay
- Soft Delay
- Tape Delay
- Lo-Fi Delay
- Dynamic Delay
- PingPong Delay
- SlapBack Delay
- Vintage Phaser
- Smooth Phaser
- Swell Tremolo
- Hard Tremolo
- Vibrato
- Flange
- Lush Chorus
- Soft Chorus
- Off



Motor 2

- TC Classic Hall
- Pro Studio
- Classic Spring
- Vintage Spring
- Plain Spring
- Gold Plate
- Silver Plate
- Tin Plate
- Ambience
- Stomp
- Club
- Soft Room
- Tiled Room
- Tiled Room
- Church
- Concert Hall
- Off

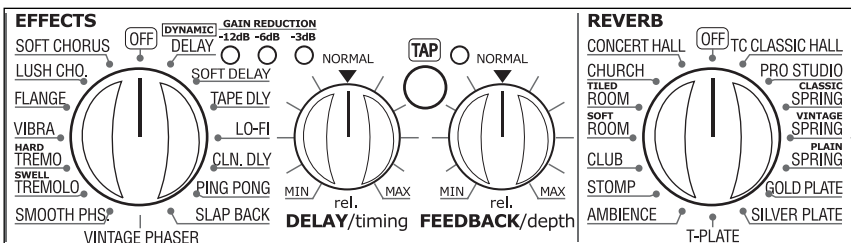

PANEL FRONTAL

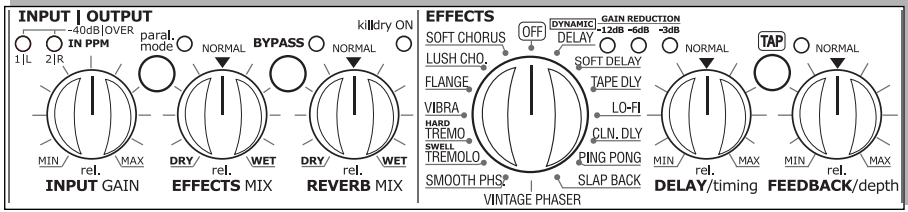

INPUT GAIN

Ajusta la ganancia de entrada.

Pilotos 1/L y 2/R

LED de 3 colores que le indican el nivel en las entradas izquierda y derecha.

Verde: -40 dB
Amarillo: -6 dB
Rojo: -1 dB

EFFECTS MIX

Ajusta la mezcla entre la señal seca y la húmeda para la unidad de efectos.

REVERB MIX

Ajusta la mezcla entre la señal seca y la húmeda para la unidad de reverb.

Serial mode/Parallel mode

En el modo serie la señal pasa a la unidad de efectos antes de a la de reverb. En el modo paralelo la señal es procesada por ambas unidades en paralelo - el tipo de ruteo a usar es cuestión de gustos y de la aplicación que quiera. Aprenda más sobre los ruteos en las páginas 10-11.

Botón y piloto BYPASS

La función Bypass varía dependiendo del modo Killdry que elija.

Killdry activo:

La tecla BYPASS actúa como una función de anulación o mute.

Killdry en "off":

La función bypass simplemente deja pasar la señal fuente directamente hasta la salida sin procesarla.

Selector EFFECTS

Le permite elegir entre 15 efectos y Off para la unidad o motor de efectos.

DELAY/TIMING

Marque el tempo global pulsando rítmicamente la tecla TAP a negras. Use después el mando timing para aplicar un factor multiplicador al tempo marcado.

Puede fijar el rango de timing entre 0.5 y 2.

Ejemplo:

- Marque negras a un tempo de 120 BPM. Esto es igual a 500 milisegundos.
- El rango del mando TIMING va de 0.5 a 2 lo que le ofrece una variación de tiempo de retardo de: 250 a 1000 ms.

Tenga en cuenta que el retardo de tipo Slapback tiene un rango menor, dado que este tipo de retardo es por naturaleza más corto.

FEEDBACK/DEPTH

Controlan el parámetro de realimentación o profundidad dependiendo del efecto elegido.

Delay : Realimentación

Phaser : Profundidad

Tremolo : Profundidad

Flange : Profundidad

Chorus : Profundidad

Pilotos GAIN REDUCTION

-3, -6 y -12

Estos LED indican la reducción de ganancia aplicada en las repeticiones de retardo cuando haya elegido el retardo de tipo dinámico.

PANEL FRONTAL

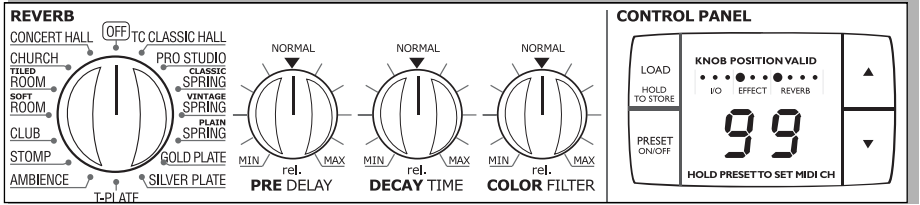

Selector REVERB

Le permite elegir entre 15 distintos tipos de reverbs o ajusta la unidad de reverb a "Off".

El rango del preretardo y del tiempo de decaimiento varía dependiendo del tipo de reverb elegida.

PRE DELAY

Controla el tiempo de preretardo de la reverb escogida.

DECAY TIME

Controla el tiempo de decaimiento de la reverb elegida.

COLOR FILTER

Controla la cantidad de color de la reverb escogida.

Tecla LOAD/HOLD TO STORE

- Esta tecla tiene dos funciones.
- Púlsela una vez para cargar el preset elegido por medio de las teclas de CURSOR ARRIBA/ABAJO.
 - Manténgala pulsada para almacenar el preset activo.

Tecla PRESET ON/OFF

El G-Sharp tiene dos modos de preset.

Modo Preset "Off":

En pantalla aparece "- -". En este modo el G-Sharp reproducirá los efectos de acuerdo a los controles del panel frontal.

Cuando cambie del modo Preset "On" al Preset "Off" los efectos serán actualizados de acuerdo a las posiciones de los controles del panel.

Modo Preset "On":

En pantalla verá un número de preset concreto.

En este modo puede cargar preset por medio de las teclas de flecha (arriba/abajo) seguidas de la tecla LOAD. (Tenga en cuenta que el G-Sharp no dispone de presets de fábrica aparte de los ajustes por defecto de las distintas combinaciones de efectos).

El cambiar el modo Preset On/Preset Off da lugar a dos situaciones distintas:

De "On" a "Off":

El preset es actualizado de acuerdo a las posiciones de los controles del panel.

De "Off" a "On":

En pantalla empezará a parpadear el número del último preset cargado que seguirá siendo procesado de

acuerdo a los controles del panel frontal. Para cargar el preset, pulse LOAD.

Ajuste de canal MIDI

Mantenga pulsada la tecla PRESET ON/OFF durante aprox. unos 2.5 segundos. Ajuste ahora el canal MIDI al que quiera por medio de las teclas de flecha (arriba/abajo). Las opciones son:

- Canal 1 a 16
- "o" para OMNI (recepción en todos los canales)
- "OF" para Off.

A través de este menú también puede realizar un volcado de datos MIDI para realizar copias de seguridad en un secuenciador MIDI standard.

Pulse una vez la tecla PRESET ON/OFF para salir del modo de ajuste de canales MIDI.

Pilotos "KNOB POSITIONS VALID"

Estos LEDs tienen importancia solo en el modo Preset "On". Cuando estén encendidos le indicarán en qué momento coinciden los ajustes de los controles del panel con los del preset cargado.

Teclas de FLECHA ARRIBA/ABAJO

Le permiten desplazarse por los presets en el modo Preset "On".

PANEL TRASERO

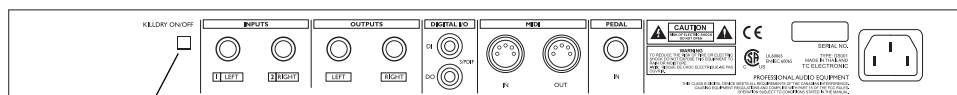

**Interruptor
KILLDRY**

**Entradas
análog.
balanc.**

**Salidas
análog.
balanc.**

**Entrada E/S
/salida
digital
S/PDIF**

**Entrada de
pedalera**

**Alimentación
100 - 240VAC**

Interruptor KILLDRY

Cuando este interruptor esté "pulsado", no será pasada ninguna señal limpia a través del G-Sharp. Use esta opción si conecta el G-Sharp en un bucle paralelo o, p.e. en un envío/retorno auxiliar de una mesa de mezclas.

Entrada analógica

Entrada analógica en conectores de 6.3 mm. Use solo la entrada izquierda cuando conecte una señal mono.

Salida analógica

La salida analógica es una salida stereo en dos conectores de 6.3 mm.

Entrada de pedalera - para el TC G-Switch

Puede configurar dos modos distintos para la entrada de pedalera: Con la pedalera TC Electronic G-Switch podrá:

En el modo A:

- Interruptor 1- Preset arriba
- Interruptor 2- Preset abajo
- Interruptor 3- Bypass del G-Sharp

En el modo B:

- Interruptor 1- Bypass de la unidad de efectos
- Interruptor 2- Bypass de la unidad de reverb
- Interruptor 3- Marcación del tiempo

Selección de modos

Pulse a la vez las teclas LOAD y PRESET ON/OFF y use después las teclas de FLECHA para escoger entre A y B.

Alimentación

El G-Sharp dispone de una fuente de alimentación conmutable que acepta cualquier voltaje entre 100 y 240 V CA.

TC G-Switch

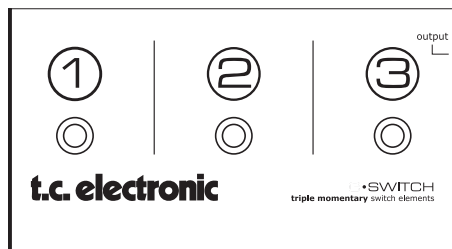

FLUJO DE SEÑAL

G-Sharp

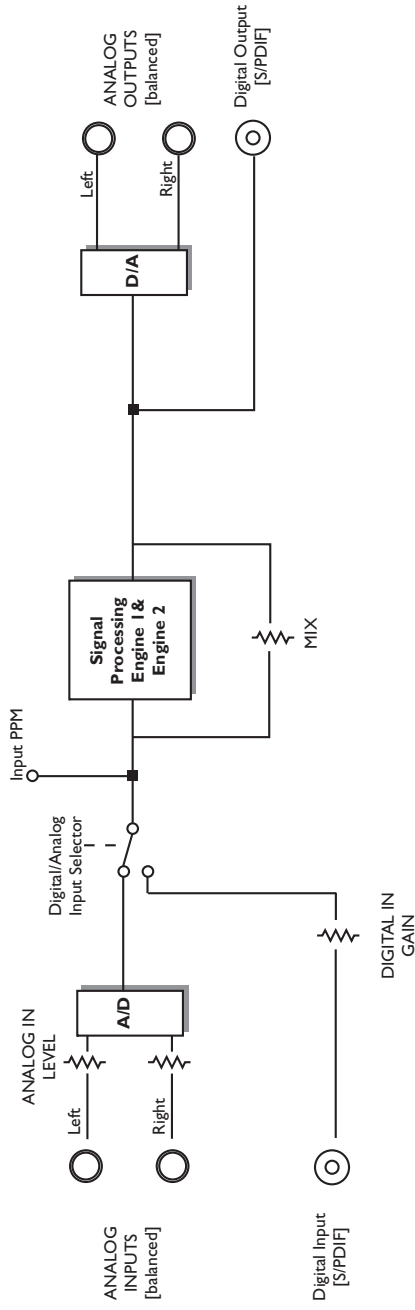

Conexión y configuración del G-Sharp

La configuración del G-Sharp es muy sencilla. No obstante, es importante que conecte y configure el G-Sharp correctamente para su aplicación concreta. La configuración de esta unidad básicamente implica: conectarla, elegir una de las dos opciones de ruteo, elegir programas y finalmente ajustar EFFECTS MIX y REVERB MIX en el panel frontal. Encuentre en las páginas siguientes la configuración que quiera crear o una que sea muy similar - y siga las instrucciones.

Control del G-Sharp

Carga de preset y marcación de tiempo

Puede usar una pedalera MIDI para cargar los 99 presets de usuario y también para marcar el tiempo global. Un poco más adelante encontrará información acerca de esta función de marcación y del tiempo global. Conecte una pedalera MIDI a la toma MIDI IN del MIDI In; por defecto el G-Sharp está ajustado para recibir información MIDI en el canal 1, pero puede modificar este ajuste - vea la sección "MIDI" del manual.

Si solo va a cambiar entre unos pocos presets y marcar el tiempo, le sugerimos que utilice la pedalera analógica G-Switch o la pedalera MIDI G-Minor de TC Electronic. Evidentemente, también puede usar otras pedaleras MIDI. Para acceder a todas las funciones del G-Sharp escoja una pedalera MIDI que pueda enviar tanto mensajes de cambio de control como de cambio de programa.

Pedales de expresión

Puede usar pedales de expresión para controlar distintos parámetros*.

En el G-Sharp el parámetro más obvio para ser controlado sería el volumen de entrada. El pedal de expresión debe ser conectado y calibrado desde su pedalera MIDI.

* puede encontrar una lista completa en la página 27.

Ruteos

Puede escoger entre dos tipos de ruteo: Serie y Paralelo. El tipo de ruteo se elige por medio del interruptor del panel frontal.

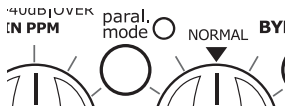

Cuando el piloto PARALLEL mode del panel frontal esté encendido, el G-Sharp estará en el modo paralelo. Cuando ese LED esté apagado, el G-Sharp estará en el modo serie. El ruteo es una configuración global y no puede ser grabado ni modificado por los presets.

Ruteo en serie

Con este ruteo la señal pasa primero por la unidad de efectos y luego es enviada a la de reverb.

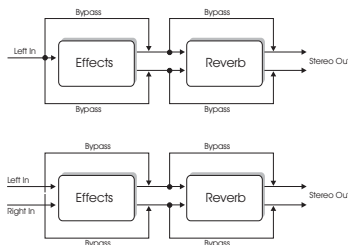

CONCEPTOS BASICOS

Este es el tipo de ruteo que deberá elegir cuando quiera añadir reverb a la señal después de haber sido procesada por la unidad de efectos. El modo serie funciona perfectamente para todas las combinaciones de efectos, pero si utiliza unas repeticiones de retardo relativamente largas y potentes debería considerar si le interesa añadir reverb a esas repeticiones o no. Si quiere que las repeticiones suenen bien definidas y añadir la reverb debería elegir el ruteo paralelo.

Ruteo paralelo (solo entrada analógica)

Este ruteo le ofrece la oportunidad de tener dos efectos en paralelo, incluso en una única señal mono. La señal de entrada es dividida y pasada tanto a la unidad de efectos como a la de reverb simultáneamente. Ambas unidades (reverb y efectos) usan las salidas izquierda y derecha como salidas comunes.

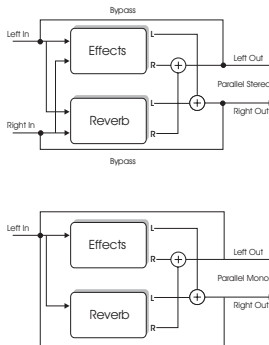

Consideraciones generales

Cables de alta calidad

¡El uso de unos buenos cables resulta esencial! Le aconsejamos que use cables con el blindaje adecuado y de alta calidad en toda su configuración, pero con especial atención en uno de los puntos más sensibles, que es el cable que va de su guitarra a la primera unidad del equipo. Especialmente si usa una guitarra con pastillas simples pasivas como las de una Stratocaster. El dinero de más que le cuesten los cables será un dinero bien invertido.



No puede conectar una guitarra directamente a las entradas del G-Sharp. Inserte siempre un previo, pedal u otra unidad entre su guitarra y el G-Sharp.

Ajuste de niveles

Un ajuste correcto de los niveles en todos los equipos audio es un aspecto crucial para conseguir el máximo rendimiento de sus convertidores AD-DA y que haya el mínimo ruido posible. Por este motivo le recomendamos que siga las advertencias acerca del ajuste del nivel de entrada que aparecen en la página 16.

CONFIGURACIONES TÍPICAS

Configuración en serie

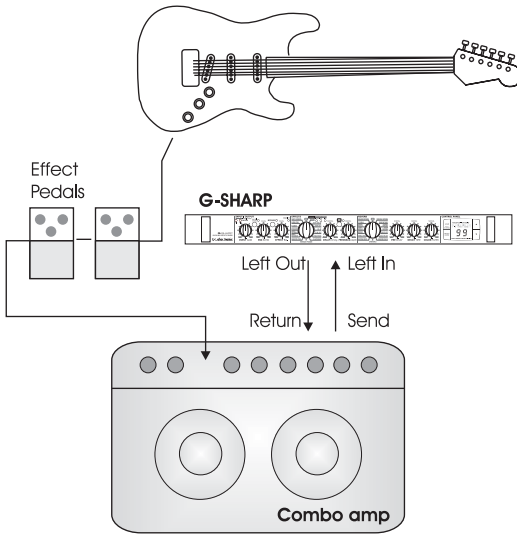

En esta configuración, el G-Sharp está conectado al bucle de efectos de un amplificador.

- Conecte la guitarra al pedal de saturación, wah, etc. y a la entrada del amplificador.
- Conecte el envío del bucle de efectos a la entrada izquierda del G-Sharp.
- Conecte la salida izquierda del G-Sharp al retorno del amplificador.
- Ajuste el ruteo a serie o paralelo.
- Ajuste el nivel de entrada a la posición de las "12 en punto".
- Ajuste EFFECTS MIX a las "12 en punto".
- Ajuste REVERB MIX a las "12 en punto".
- Ajuste/retoque el nivel de entrada del G-Sharp de forma que el LED del panel frontal se ilumine habitualmente en naranja y en rojo solo en algunos picos puntuales.
- Elija el tipo de reverb y de efectos usando los selectores del panel frontal.
- Retoque los mandos EFFECTS y REVERB mix así como los otros parámetros.

Esta configuración es mono pero puede ser expandida a stereo si conecta la salida derecha del G-Sharp a otro amplificador.

CONFIGURACIONES TÍPICAS

Cabezal + recinto

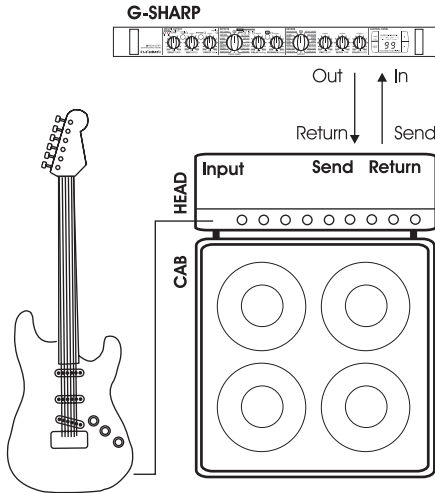

Configuración básica si usa un cabezal convencional con un bucle serie.

- Conecte la guitarra a la entrada del cabezal.
- Conecte el envío del bucle de efectos a la entrada izquierda del G-Sharp y la salida izquierda del G-Sharp al retorno del bucle de efectos de los amplificadores.
- Ajuste el ruteo a serie o paralelo.
- Ajuste el nivel de entrada a la posición de las "12 en punto".
- Ajuste EFFECTS MIX a las "12 en punto".
- Ajuste REVERB MIX a las "12 en punto".
- Ajuste/retoque el nivel de entrada del G-Sharp de forma que el LED del panel frontal se ilumine habitualmente en naranja y en rojo solo en algunos picos puntuales.
- Elija el tipo de reverb y de efectos usando los selectores del panel frontal.
- Retoque los mandos EFFECTS y REVERB mix así como los otros parámetros.

Evidentemente también puede añadir si quiere pedales de efectos delante del cabezal.

Esta configuración es mono pero puede ser expandida a stereo si conecta la salida derecha del G-Sharp a otro amplificador.

CONFIGURACIONES TÍPICAS

Previo + combo

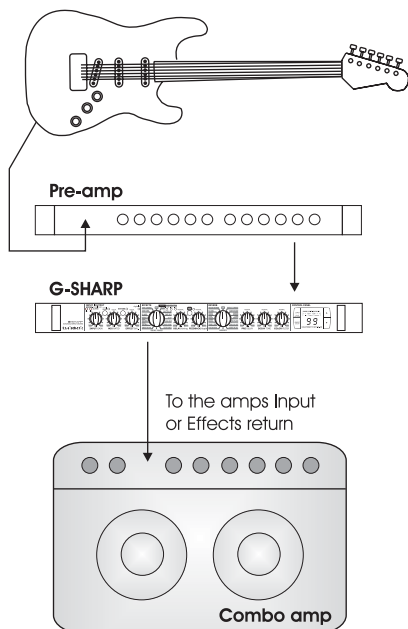

Esta es la configuración básica si usa un previo independiente del que viene con el propio amplificador.

- Conecte la guitarra a la entrada del previo.
- Conecte la salida del previo a la entrada del G-Sharp y la salida del G-Sharp a la entrada o al retorno de efectos de su amplificador.
- Ajuste el ruteo a serie o paralelo.
- Ajuste el nivel de entrada a la posición de las "12 en punto".
- Ajuste EFFECTS MIX a las "12 en punto".
- Ajuste REVERB MIX a las "12 en punto".
- Ajuste/retoque el nivel de entrada del G-Sharp de forma que el LED del panel frontal se ilumine habitualmente en naranja y en rojo solo en algunos picos puntuales.
- Elija el tipo de reverb y de efectos usando los selectores del panel frontal.
- Retoque los mandos EFFECTS y REVERB mix así como los otros parámetros.

Esta configuración es mono pero puede ser expandida a stereo si conecta la salida derecha del G-Sharp a otro amplificador.

Evidentemente también puede añadir si quiere pedales de efectos delante del cabezal.

CONFIGURACIONES TÍPICAS

Previo + etapa de potencia

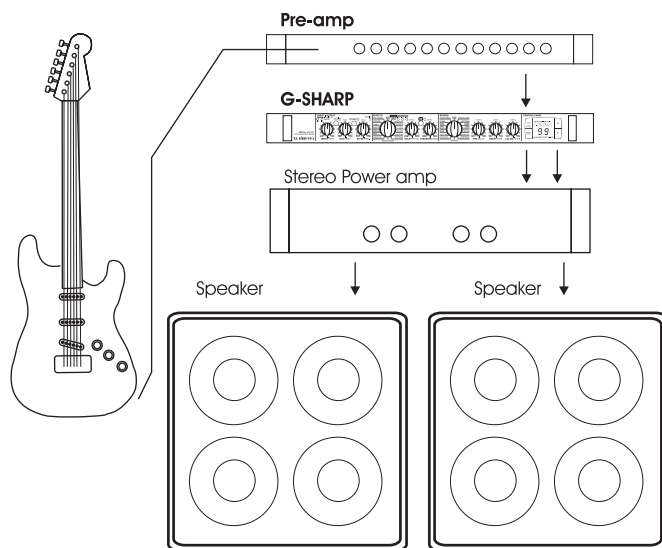

Configuración básica si usa una etapa de potencia independiente para un montaje stereo.

- Conecte la guitarra a la entrada del previo.
- Conecte la salida del previo a la entrada del G-Sharp y las salidas del G-Sharp a la entrada del amplificador stereo.
- Ajuste el ruteo a serie o paralelo.
- Ajuste el nivel de entrada a la posición de las "12 en punto".
- Ajuste EFFECTS MIX a las "12 en punto".
- Ajuste REVERB MIX a las "12 en punto".
- Ajuste/retoque el nivel de entrada del G-Sharp de forma que el LED del panel frontal se ilumine habitualmente en naranja y en rojo solo en algunos picos puntuales.
- Elija el tipo de reverb y de efectos usando los selectores del panel frontal.
- Retoque los mandos EFFECTS y REVERB mix así como los otros parámetros.

Evidentemente también puede añadir si quiere pedales de efectos delante del cabezal.

MANEJO - SECCION INPUT/OUTPUT

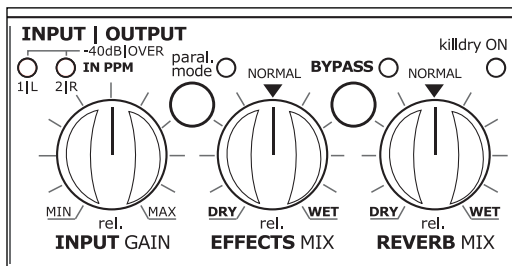

INPUT GAIN y pilotos 1/L-2/R INPUT

Este mando controla el nivel de entrada para tanto la entrada analógica como la digital. Un nivel de entrada correctamente ajustado es esencial de cara a conseguir un rendimiento óptimo con el menor ruido posible.

Para fijar el nivel de entrada:

Los sonidos limpios son los más dinámicos. Toque acordes potentes con el sonido limpio más potente que use para ajustar la ganancia de entrada correctamente.

Los LED de entrada le indican el nivel por medio de tres colores.

- Verde : -40 dB "le queda mucho margen".
- Amarillo : -6 dB se acerca al rendimiento óptimo.
- Rojo : -1 dB solo debe parpadear de forma ocasional en los picos absolutos.

Rango de entrada analógica

- Tope izquierdo : -10 dB
- Centro : 0 dB
- Tope derecho : +14 dB

Rango de entrada digital

- Tope izquierdo : -18 dB
- Centro : 0 dB
- Tope derecho : +6 dB

Piloto y botón de modo paralelo/(serie)

Pulse este interruptor para cambiar entre el modo serie y el paralelo. Cuando este piloto esté encendido (en verde), el modo paralelo estará activo. Cuando esté apagado es que estará seleccionado el modo serie.

EFFECTS MIX

Ajusta la mezcla entre la señal húmeda y la seca para la unidad de efectos.

Para ajustar de forma individual la mezcla entre la reverb y el retardo use el mando EFFECT BAL.

REVERB MIX

Ajusta la mezcla entre la señal húmeda y la seca para la unidad de reverb.

Piloto BYPASS

Cuando este piloto está encendido, el G-Sharp está en el modo de bypass. Esta función actúa de distinta forma dependiendo de si el modo Killdry está activo o no.

Killdry activo:

La tecla BYPASS actúa como una función de anulación o mute.

Killdry en "off":

La función bypass simplemente deja pasar la señal fuente directamente hasta la salida sin procesarla.

Piloto Killdry ON

El modo Killdry se selecciona en el panel trasero. Cuando esté seleccionado, ninguna señal limpia pasará a través del G-Sharp. Esta es la opción que deberá elegir si conecta el G-Sharp en un bucle paralelo o, por ejemplo, en un envío/retorno de una mesa de mezclas.

LA UNIDAD O MOTOR DE EFECTOS

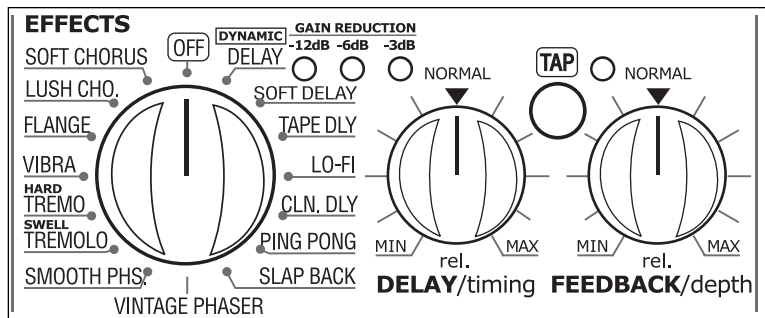

Unidad de efectos

Selector de efectos

Con el selector EFFECTS puede elegir uno de los distintos efectos o la opción Off.

- Dynamic Delay
- Soft Delay
- Tape Delay
- Lo-Fi Delay
- Clean Delay
- PingPong Delay
- SlapBack Delay
- Vintage Phaser
- Smooth Phaser
- Swell Tremolo
- Hard Tremolo
- Vibrato
- Flange
- Lush Chorus
- Soft Chorus

Pilotos de reducción de ganancia -12dB, -6dB y -3dB

Estos LED indican la reducción de ganancia aplicada en las repeticiones de retardo cuando elige la opción de retardo dinámico (Dynamic Delay). El propósito de este efecto es reducir el nivel de las repeticiones mientras toca y aumentarlo en las pausas entre las frases musicales.

Esta es una clásica "función ducking" del legendario TC2290.

Tecla TAP y mando TIMING

Efectos de retardo:

El tiempo de los efectos de retardo se ajusta por medio de la tecla TAP y el mando TIMING. Pulsando rítmicamente la tecla TAP podrá ajustar un "tempo global" que podrá aumentar / disminuir después usando el mando TIMING.

Cuando el mando TIMING esté en la posición de las 12 en punto, el tiempo marcado será igual a negras (1/4 de nota).

Cuando el mando TIMING esté en su tope izquierdo (min), el tiempo de retardo será multiplicado por 0.5 lo que hará que el tiempo marcado se reduzca a la mitad. Cuando el mando TIMING esté en su tope derecho (max), el tiempo de retardo será multiplicado por 2.

Ejemplo

Supongamos que hace una marcación a negras con un tempo de 120BPM usando la tecla TAP. Cuando el mando TIMING esté en la posición de las 12 en punto, tendrá un tiempo de retardo de 500 ms*.

Si gira el mando TIMING a su tope izquierdo, el tiempo de retardo será entonces de 0.5 veces 500 ms= 250 ms

Si gira el mando TIMING totalmente a la derecha, el tiempo será:
2 veces 500 ms=1000 ms (1 segundo)

Cuando encienda el G-Sharp, el valor del tempo por defecto será de 120BPM, pero como le hemos explicado arriba, la posición del mando TIMING definirá el tempo real.

*La naturaleza de un retardo Slapback es un tiempo de retardo muy corto, motivo por el que el rango para este tipo de retardo es mucho menor.

LA UNIDAD O MOTOR DE EFECTOS

Mando TIMING - Chorus, Flanger, Phaser y

Tremolo:

Aumenta/disminuye el tempo.

Recuerde que el ajuste por defecto sugerido por TC Electronic solo se conseguirá cuando coloque este mando en la posición de las 12 en punto.

Mando FEEDBACK/DEPTH

- FREQUENCY/RATIO

La función de este mando varía dependiendo del algoritmo elegido.

El mando controla el parámetro de realimentación (Feedback) en:

Todos los retardos (Delay)

El mando controla el parámetro de profundidad (Depth) en:

Chorus

Flanger

Phaser

Tremolo

Si quiere ver más detalles sobre estos parámetros, lea el capítulo que describe los distintos parámetros de efectos.

LA UNIDAD O MOTOR DE REVERB

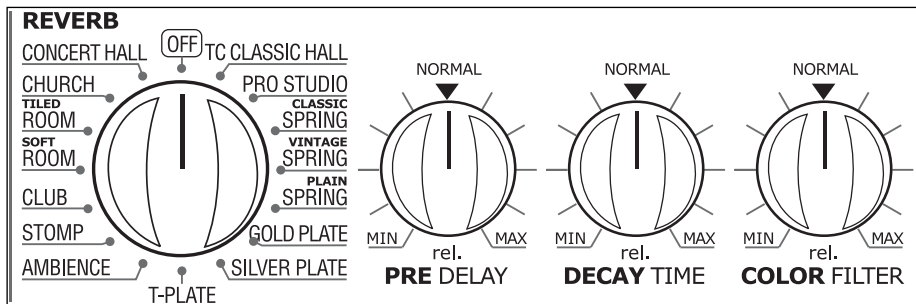

Unidad de reverb

Selector Reverb

Le permite elegir entre los siguientes tipos de reverbs o el valor "Off".

- TC Classic Hall
- Pro Studio
- Classic Spring
- Vintage Spring
- Plain Spring
- Gold Plate
- Silver Plate
- Tin Plate
- Ambience
- Stomp
- Club
- Soft Room
- Living Room
- Church Room
- Concert Hall

Para comprobar los valores cuidadosamente ajustados para cada uno de los tipos de reverb, coloque los mandos PRE DELAY, DECAY y COLOR en la posición de "las 12 en punto" (neutral). Una vez que haya escuchado cómo suenan, retóquelos hasta conseguir el efecto que quiera para su aplicación concreta.

Es importante que tenga en cuenta que el rango de cada uno de estos parámetros variará de un algoritmo a otro.

Por ejemplo, puede ajustar un tiempo de decaimiento mucho más largo para una reverb Gold Plate o TC Classic Hall que, por ejemplo, para una de tipo Ambience.

Pre Delay

Un corto retardo situado entre la señal directa y el campo difuso de la reverb. Gracias a este preretardo, el material fuente quedará limpio y definido y separado del campo difuso de reverb que vendrá poco después.

Decay

Este parámetro determina la longitud del campo difuso de la reverb. La longitud queda definida como el tiempo que tarda la reverb en decaer aproximadamente 60 dB.

Color

Modifica el "color" de la reverb. De oscuro a brillante, este parámetro puede hacer que las características y el estilo de la reverb varíen completamente.

GRABACION - CARGA Y LA PANTALLA G-SHARP

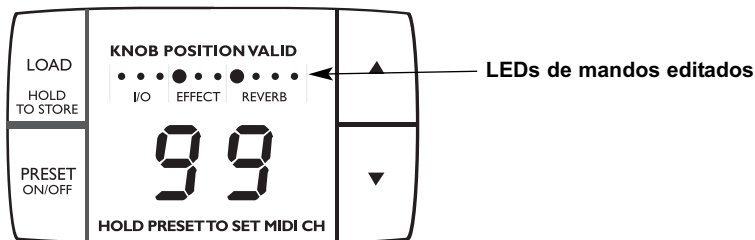

Modos de Preset

El G-Sharp le ofrece dos modos claramente diferenciados. Para cambiar entre esos modos, pulse la tecla PRESET ON/OFF.

Modo "Preset On"

En este modo es posible cargar cualquiera de los presets que haya grabado previamente. Este modo estará activo cuando en la pantalla vea números de posiciones de presets entre el 1 y el 99.



Si intenta cargar un preset desde una posición en la que no haya ningún preset grabado no ocurrirá nada.

Modo "Preset Off"

En este otro modo, el G-Sharp procesará la señal de acuerdo a la posición de los controles del panel frontal. Un ajuste de tipo "lo que ve es lo que escucha".

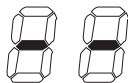

Una vez que haya activado el modo Preset Off y vuelva al modo Preset On, el número del preset parpadeará para hacerle saber que debe pulsar la tecla LOAD para cargar los ajustes grabados con ese preset concreto.

Pantalla

LED de mandos editados

(solo importa en el modo "Preset On")
Estos pilotos hacen referencia a los 9 controles del panel frontal. Vea la ilustración de arriba. (No hay ningún LED para el mando INPUT).

Cuando los LED están encendidos indican que la posición de los controles del panel coincide con los ajustes actuales del preset cargado.

Cuando cambie la posición de un mando, su LED correspondiente se apagará.

Carga/grabación de Presets

Carga de un preset de usuario

- Acceda al modo "Preset On" usando la tecla PRESET ON/OFF. El G-Sharp estará en este modo cuando en pantalla aparezcan los números de posiciones del 1 al 99. Use las teclas de FLECHA ARRIBA/ABAJO para elegir el preset que quiera (1-99).
- Los dígitos parpadearán en la pantalla para indicarle que está prevvisualizando el preset y que todavía no ha sido cargado.
- Pulse LOAD para cargar el preset, tras lo que los dígitos quedarán iluminados fijos.

Grabación de preset de usuario

- Acceda al modo "Preset on" como hemos indicado arriba.
- Use las teclas de FLECHA ARRIBA/ABAJO para elegir la posición de preset en la que quiera grabar su preset (1-99).
- Los dígitos parpadearán para indicarle que todavía no ha grabado el preset.
- Mantenga pulsada la tecla LOAD (HOLD TO STORE) durante aproximadamente 2.5 segundos hasta que los dígitos dejen de parpadear.

MIDI

CANAL MIDI

Por medio de un dispositivo MIDI exterior es posible cargar presets y parámetros de control en el G-Sharp. Para que este dispositivo exterior se pueda comunicar con el G-Sharp es esencial que ambos estén ajustados al mismo canal MIDI.

El G-Sharp puede ser ajustado para recibir datos en cualquiera de los 16 canales MIDI, en ninguno o en todos a la vez.

- Mantenga pulsado PRESET ON/OFF. En la pantalla verá el canal MIDI seleccionado.

Suponiendo que “acabe de sacar de la caja” el G-Sharp o que haya realizado un reset como le describimos en la página 27, en la pantalla verá lo siguiente:

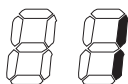

- que le indica que está seleccionado en canal 1 y que el G-Sharp puede recibir información MIDI en dicho canal.

- Use las flechas ARRIBA/ABAJO para elegir los canales MIDI 1 a 16.
- “O” indica el modo omni, que implica que el G-Sharp puede recibir información MIDI en todos los canales.
- “OF” indica que el G-Sharp ignorará cualquier mensaje MIDI entrante.
- Pulse LOAD para verificar la elección y salir del menú.

SysEx ID

El IDentificador SysEx (sistema exclusivo) del G-Sharp es siempre igual que el canal MIDI.

Modo de editor MIDI exterior

Vía MIDI puede controlar todos los parámetros a través de un programa editor externo. Para que el G-Sharp responda a las órdenes del editor, el G-Sharp debe estar en el “modo Editor”.



Cuando el G-Sharp sea controlado a través de un programa editor, los mandos de los paneles estarán bloqueados y no podrá usarlos para modificar los parámetros.

Presets de fábrica

El G-Sharp no contiene los típicos presets de fábrica. Cuando todos los controladores están en la posición de “las 12 en punto”, el G-Sharp estará en “neutral”, lo que implica que todos los parámetros estarán ajustados de acuerdo a lo sugerido por TC Electronic. No obstante, combinando las 16 posiciones de los selectores de reverb y efectos puede llegar a conseguir hasta 256 de estos “presets de fábrica”.

Versión de software de aplicación

Este número le indica la versión de software de aplicación activa en ese momento y solo tiene importancia a efectos de reparaciones.

- Mantenga pulsado el botón PRESET ON/OFF y use las flechas ARRIBA/ABAJO para elegir “AP” como le mostramos aquí.



La indicación en pantalla cambiará entre “AP” (de aplicación) y el número de la versión de software de aplicación activa.

Versión de software frontal

Este número indica la versión de software frontal en ese momento y solo tiene importancia a efectos de reparaciones.

- Mantenga pulsado el botón PRESET ON/OFF y use las flechas ARRIBA/ABAJO para elegir “Fr” como le mostramos aquí.

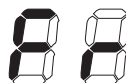

La indicación en pantalla cambiará entre “Fr” (de software frontal) y el número de la versión de software frontal activa.

Esta sección del manual le explica la función de los controles del panel frontal así como de los parámetros de algoritmos de la unidad de efectos.

Retardo - controles

Mando DELAY/TIMING

Especifique el tiempo que quiera para las repeticiones por medio del mando TIMING y la tecla TAP. Marque un tiempo con TAP y use el mando TIMING para multiplicar este tiempo en un rango de 0.5 a 2.

Mando FEEDBACK/DEPTH

Ajusta el número de repeticiones de retardo. Déjelo en "las 12 en punto" para obtener el punto de partida recomendado por TC Electronic.

Tipos de retardo

Dynamic Delay (dinámico)

Introducido inicialmente en el famoso TC 2290, permite que el nivel de salida del retardo sea modificado de forma activa por el dinamismo del nivel de entrada.

Puede usarlo para dejar el material fuente lo más limpio posible mientras toca y con un suave retardo entre las frases musicales.

Soft Delay (suave)

Mientras que "Clean Delay" le ofrece una reproducción perfecta del material fuente, este suprime las frecuencias más altas para que tenga una repeticiones de retardo con menos cortante y una mezcla más natural.

Tape Delay (retardo de cinta)

Este algoritmo simula los antiguos retardos de cinta. Antes de la era digital, los retardos se creaban usando una grabadora de bobina y cabezales de grabación/reproducción.

Como probablemente ya sabrá, las grabadoras analógicas tenían la tendencia a deteriorar / cambiar el material grabado con el tiempo. El wow y flutter combinados con una pérdida significativa de frecuencias agudas, y en cierta medida también, frecuencias graves, son elementos asociados habitualmente con las grabaciones de cinta. Estas características, que en el papel suenan negativas, a veces pueden resultar útiles ya que suelen mezclarse con el material fuente de una forma bastante musical. Entre otras, el retardo de cinta del G-Sharp usa

un corte de agudos con una frecuencia de cross-over bastante baja para emular la pérdida de agudos de los retardos de cinta convencionales. Compare este retardo con el algoritmo Clean Delay para oír la diferencia y haga pruebas.

Lo-Fi (baja fidelidad)

Aplastando deliberadamente el sonido de las repeticiones, este efecto le permite conseguir resultados impresionantes.

Clean Delay (limpio)

Retardo standard. El gran potencial de procesado del G-Sharp y sus excelentes convertidores a 24 bits procesarán un preciso retardo de alta calidad sin dañar el sonido.

PingPong Delay (retardo ping-pong)

Básicamente cambia el panorama de las repeticiones del retardo de izquierda a derecha y al revés, manteniendo la señal de entrada en su posición original. Esto ofrece un efecto especial muy amplio.

Slapback Delay

Esto es un retardo muy corto con solo unas pocas repeticiones. Se suele usar como "efecto de doblaje" para que el material procesado parezca más amplio. También se suele usar en guitarras funky - y un poco más largo en guitarras o voces rockabilly.

Función de desbordamiento

Todos los retardos disponen de un auténtico "desbordamiento" - que hace que las repeticiones del retardo sigan sonando aun cuando cambie de un preset a otro.

Ejemplo:

Está usando un preset con un tiempo de retardo largo, p.e. un solo. Cuando cambia a un preset rítmico con un retardo más corto (o sin retardo), esta función hará que todo suene más natural y que los cambios sean suaves al hacer que las repeticiones del retardo largo no se corten cuando cambie el preset.

Modulador de fase

Vintage Phaser (tradicional)

Utiliza cuatro filtros pasa-todo. Estos filtros crean características de tipo peine. Cuando el sonido filtrado se mezcla con el sonido se produce el "sonido de modulación de fase".

Smooth Phaser (suave)

Mientras que el tipo anterior usa 4 filtros pasa-todo, en este se usa una estructura de 8 filtros. Esto le ofrece una modulación de fase más suave y sutil.

Phaser - controles

Mando DELAY/TIMING

En este algoritmo el mando TIMING ajusta la velocidad de la modulación.

Mando FEEDBACK/DEPTH

Este mando le permite ajustar la profundidad del efecto de modulación de fase.

Tremolo

Hard Tremolo/Swell Tremolo (duro/barrido)

Básicamente es un cambio de nivel repetido controlado por un LFO: El G-Sharp le ofrece un trémolo duro que usa una onda "cuadrada" y uno de barrido que usa una "triangular". Vea la ilustración de abajo y observará que la diferencia es aparente. Escúchelos y disfrute!

Trémolo duro - Onda cuadrada



Trémolo de barrido - forma triangular



Tremolo - controles

Mando DELAY/TIMING

En el algoritmo de trémolo, este mando ajusta la velocidad.

Mando FEEDBACK/DEPTH

Aquí el mando FEEDBACK/DEPTH ajusta la profundidad del efecto trémolo.

Vibrato

Un efecto producido por rápidas variaciones en el tono. Este es uno de los efectos más clásicos de muchos cantantes.

Chorus

Un chorus/flanger es, en esencia, un retardo corto que es modulado por un LFO (oscilador de baja frecuencia).

La modulación del retardo produce pequeñas variaciones en el tono. La mezcla de estos cambios con el sonido directo producen el sonido de chorus/flanger.

Este efecto se suele usar para suavizar el sonido.

Soft Chorus/Lush Chorus (suave/brillante)

El chorus de tipo Soft es ideal para suavizar una señal. El chorus Lush es una opción más adecuada para hacer que los sonidos queden más resaltados.

Flanger

La base del sonido flanger es la misma que la del chorus (vea arriba), pero aquí el retardo es mayor y el control de realimentación tiene un rango más amplio.

Mientras que el chorus se usa habitualmente para suavizar el sonido, el flanger queda más dentro de la categoría de "efectos especiales".

Chorus/Flanger - controles

Mando DELAY/TIMING

En los algoritmos Chorus/Flanger, este mando ajusta la velocidad del efecto.

Mando FEEDBACK/DEPTH

En este algoritmo, el mando FEEDBACK / DEPTH ajusta la profundidad del efecto.

REVERBS

El G-Sharp le ofrece los siguiente tipos de reverbs:

- TC Classic Hall
- Pro Studio
- Classic Spring
- Vintage Spring
- Plain Spring
- Gold Plate
- Silver Plate
- T-Plate
- Ambience
- Stomp
- Club
- Soft Room
- Tiled Room
- Church
- Concert Hall
- Off

Cada uno de estos tipos ha sido creado y afinado por los expertos de TC Electronic y goza de la gran herencia que supone nuestros largos años fabricando reverbs de calidad. Aunque es G-Sharp es una unidad de efectos compacta y asequible, la calidad de sus reverbs es impresionante.



Para que se pueda hacer una idea clara de estas reverbs, coloque los tres controles de la unidad de reverb en la posición de “las 12 en punto” y pruebe los distintos tipos.

Cuando deje los controles en la posición de las 12 en punto tendrá los ajustes recomendados para cada tipo de reverb.

Una vez que tenga el tipo de reverb más adecuado para la aplicación que quiera, retoque la posición de esos controles.

Pre Delay (pre-retardo)

Un corto retardo colocado entre la señal directa y el campo difuso. Su uso hace que el material fuente se mantenga limpio y claramente diferenciado con respecto al campo difuso de la reverb que llega poco después.

Decay (decaimiento)

Esto determina la longitud del campo difuso de la reverb. Esta longitud se define como el tiempo que tarda el campo difuso en decaer aproximadamente 60 dB.

Color

Modifica el “color” de la Reverb. De oscuro a brillante, este parámetro puede llegar a modificar del todo las características y el estilo de la reverb. Pruébelo!

La percepción de los distintos tipos de reverb puede variar en cada persona. Su descripción o incluso definición es una cuestión muy subjetiva. No obstante, a lo largo de los años se ha ido estableciendo un tipo de percepción general de los tipos generales de reverb. A partir de estos elementos generales los técnicos de sonido más expertos eligen los que resultan más adecuados para cada tipo de aplicación. Por todo ello hemos decidido describir los tipos de reverb del G-Sharp de esta forma:

TC Classic Hall

La reverb de muchos productos TC legendarios, que le ofrece una sensación de espacio y amplitud. Perfecta con tiempos de decaimiento medios-largos. Use el parámetro de color hasta encontrar la mezcla perfecta. Si cree que tiene el nivel de mezcla adecuado pero la reverb no llega todavía donde quería - pruebe a aumentar el color de los agudos.

Pro Studio

Una reverb genérica de estudio totalmente neutral con una modulación muy limitada en el campo difuso. Allí donde muchos otros tipos de reverb han sido ajustados para sobresalir con sonido directo, este tipo es una reverb sutil ideal para aplicaciones de estudio en las que es esencial el máximo detalle de la señal fuente.

Classic Spring

Con esta reverb tiene una de las mejores emulaciones de una reverb clásica de muelles. Hemos invertido mucho tiempo en calcular y reinterpretar el comportamiento de una reverb tradicional de muelles.

Vintage Spring

Este tipo emula los tipos de reverb de muelles de los antiguos amplificadores de guitarra. Es algo más chillona en comparación con la anterior y produce sonidos más “de entonces”.

Plain Spring

Esta es la simulación de muelles con menos coloración del G-Sharp. Comparada con los dos tipos anteriores, esta es la más neutral de las tres.

Gold Plate

Explotando al máximo el potencial de las reverbs de láminas del pasado hemos diseñado este algoritmo para que refleje todo el brillo, coloración y difusión que ofrecían este tipo de reverbs. Use esta reverb cuando quiera que su sonido sea verdaderamente “dorado”.

Silver Plate

Algoritmo de una reverb de láminas brillante y bien afinada, con un balance perfecto entre la reverb anterior (Gold) y la siguiente (Tin). Reune lo mejor de la clásica reverb de muelles, la cantidad justa de coloración y brillo cristalino y una difusión sutil. Usela con casi todo y especialmente cuando quiera añadir un toque y ambientación personal.

Tin Plate

Nos hemos esforzado aquí en reproducir las reverbs de láminas usadas justo antes de la era digital. Aquí se reformula el sonido de una gran lámina metálica, para darle un sonido como el que escucharía probablemente en muchos discos de antaño. Use este tipo cuando quiera ese sonido de láminas puro y sin coloración. Brillante y con una calidad difusa perfecta para guitarra funky.

Ambience

Enfocada en las reflexiones iniciales que definen la percepción del tamaño de la sala, este tipo se suele usar en grabaciones secas simplemente para emular un toque de ambiente. Aquí las palabras clave son definición de sala y ambiente.

Stomp

Un tipo de reverb extraordinario que reproduce algunas de las características de los pedales de reverb de hoy en día, pero que no se queda en una típica reverb suave y sutil sino que le ofrece todo lo que necesita si quiere una reverb distinta y que sobresalga.

Club

¿Ha escuchado alguna vez la diferencia real entre una prueba de sonido y el sonido de la actuación en sí? Esta reverb emula el sonido de un típico club de tamaño medio sin gente. Pruebe esto como un efecto para enfatizar y fijar la posición de su guitarra en lugar de para conseguir un gran realce global.

Soft Room

Un tipo de reverb de sala que simula una sala relativamente pequeña y con mucho mobiliario. En este tipo de salas gran cantidad de las reflexiones son absorbidas por los materiales suaves y el material fuente es reflejado y sostenido solo por las paredes y ventanas, etc. El sonido es corto, seco y algo duro.

Tiled Room

Seguro que alguna vez habrá querido conseguir un efecto de tipo “baño”, pero sin la parte negativa de tocar dentro de uno. Este tipo de reverb simula las características de una sala de tamaño pequeño-medio alicatada en la que hay muchas reflexiones pero que a la vez no daña la señal original. Use esto como un efecto que añade un toque de color a su sonido.

Church

Una reverb con un campo difuso muy amplio que emula la gran cantidad de superficies duras y de formas distintas que puede encontrar en las tradicionales iglesias y catedrales.

Concert Hall

Esta reverb se ha convertido en un clásico en sí misma. Simula una sala muy grande y resulta increíble a la hora de preservar las características naturales y originales del material fuente.

Si lo que busca es un sonido con tiempos de decaimiento largos, este tipo es perfecto a la hora de ofrecerle un sonido grande y amplio y muy distintivo looking for a sound with long decay times the Concert Hall is excellent and you'll get a large and broad sound that is very distinctive.

APENDICE - TABLA DE IMPLEMENTACION MIDI

PROCESADOR DE DOBLE MOTOR G-Sharp - MAYO 2006

Función		Transmite	Reconoce	Notas
Canal básico	Por defecto	1	1	<p>Vea en la página 27 el listado de CC. Todos los controladores son de tipo byte único escalados al rango del parámetro.</p>
	Modificado	1-16	OMNI-1-16	
Modo	Por defecto			
	Mensajes Modificado	X	X	
Número de nota		X	X	
	Voz real	X	X	
Velocidad	Nota ON	X	X	
	Nota OFF	X	X	
After Touch	de tecla	X	X	
	de canal	X	X	
Inflexión tonal		X	X	
Cambio de control		O	O	
Cambio de programa		O	O	
SysEx		O	O	
Sistema común	Posición canción	X	X	
	Selección canción	X	X	
	Afinación			
Sist.tiempo real	Reloj	X	O	<p>Puede usar el reloj MIDI para ajustar el retardo.</p>
Mensajes aux.	Ordenes	X	X	
	Local ON/OFF	X	X	
	Todas notas OFF	X	X	
	Sensibilidad activa	X	X	
	Reset	X	X	

O:SI **Modo 1: OMNI ON, POLY** **Modo 2: OMNI ON, MONO**
 X:NO **Modo 3: OMNI OFF, POLY** **Modo 4: OMNI OFF, MONO**

Controladores continuos MIDI

Por medio de un dispositivo MIDI exterior que envíe órdenes de cambio de control MIDI podrá controlar los parámetros siguientes.

Parámetro	Número de cambio de control:
In Level	12
Effect Mix	13
Reverb Mix	14
Digi. In	15
Bypass	81
Effects. Type	50
Effects. Off	82
Timing	16
Tap	80
Feedback	17
Rev. Type	51
Rev. Off	83
PreDelay	18
Decay	19
Color	20

Volcado de datos MIDI

Por medio de un volcado de datos MIDI puede descargar todos los presets a una unidad MIDI exterior (como un secuenciador) para realizar una copia de seguridad de ellos.

- Mantenga pulsada la tecla PRESET ON/OFF durante aproximadamente 2.5 segundos.
- Use las teclas de FLECHA ARRIBA/ABAJO para elegir el modo Bulk Dump.

La pantalla pasará a tener este aspecto:

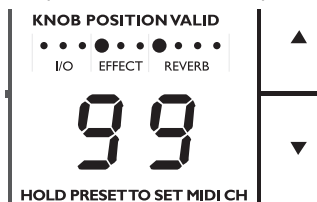

- Ajuste el dispositivo receptor al modo de recepción de volcado MIDI. En un programa secuenciador MIDI standard típicamente se consigue esto preparándolo para que grabe una pista MIDI (pero consulte el manual de instrucciones de la unidad receptora).
- Pulse después la tecla LOAD una vez y el proceso de volcado MIDI se ejecutará.



El G-Sharp siempre está preparado para recibir un volcado de datos MIDI salvo que ajuste el canal MIDI a "OF"

Proceso de reset

Si quiere realizar un reinicio completo del G-Sharp y volver a los valores de fábrica, siga estos pasos:

- Apáguelo desconectando el cable de alimentación.
- Mantenga pulsada la tecla TAP mientras vuelve a encender la unidad. En la pantalla aparecerá una "R" parpadeando.
- Pulse LOAD para realizar el reset.
- Apague y vuelva a encender la unidad. El proceso de reinicio habrá terminado.



Tenga en cuenta que cuando realice este tipo de reset perderá todos los presets de usuario!

Molesto sonido flanger cuando conecta la unidad en un bucle de efectos en paralelo

Cuando esté usando cualquier procesador de efectos en un bucle de efectos resulta esencial que el bucle sea 100% serie o que use la función killdry del G-Sharp. Esta función se activa por medio del interruptor del panel trasero.

La razón de esto es que cualquier unidad de procesado digital tiene un ligero retardo (en el caso del G-Sharp menos de 2 ms), y cuando una señal seca ligeramente retardada se mezcla con una señal no procesada se produce un sonido de tipo flanger/phaser. En ese caso parece como si el G-Sharp estuviese coloreando su sonido de una forma claramente accidental.

Puede probar el bucle de efectos de la mayoría de amplificadores introduciendo un cable de inserción en el envío del previo. La señal debería quedar totalmente anulada.

Si su bucle es uno de tipo paralelo, lo más probable es que disponga de un mando de mezcla o de una función de mezcla interna si es un previo MIDI. En ese caso le sugerimos que use la función killdry del G-Sharp. Después podrá controlar la cantidad de efecto usando el control de mezcla de bucle del amplificador y los controles EFFECTS y REVERB MIX del G-Sharp.

No hay respuesta al usar un pedal MIDI

Asegúrese de que el pedal MIDI esté enviando los datos en el mismo canal que el que haya ajustado como de recepción para el G-Sharp. El canal MIDI por defecto en el G-Sharp es el "1".

Consulte la sección acerca del MIDI de este manual para aprender cómo cambiar los canales MIDI.

Entrada y salida digital

Conector:	RCA Phono (S/PDIF)
Formatos:	S/PDIF (24 bits), EIAJ CP-340, IEC 958
Frecuencias de muestreo:	44.1 kHz. (48 kHz solo @ entrada digital)
Retardo de procesado:	0.08 ms @ 48 kHz
Respuesta frecuencia DIO:	DC a 23.9 kHz \pm 0.01 dB @ 48 kHz

Entradas analógicas

Conectores:	6.3 mm balanceado, sensibilidad mono
Impedancia, Bal / no bal.:	21 kOhmios / 13 kOhmios
Nivel de entrada Max. / Min. @ 0 dBFS:	+24 dBu / 0 dBu
Rango de sensibilidad @ 12 dB margen:	-12 dBu a +12 dBu
Conversión A-D:	24 bits, sobremuestreo 128 x
Retardo A-D:	0.70 ms / 0.65 ms @ 44.1 kHz / 48 kHz
Rango dinámico:	típico < -92 dB, 22 Hz a 22 kHz
THD:	típico < -90 dB (0.0032 %) @ 1 kHz, -1 dBFS
Respuesta de frecuencia:	+0/-0.1 dB, 20 Hz a 20 kHz
Cruce de señal:	típico < -100 dB, 20 Hz a 20 kHz

Salidas analógicas

Conectores:	6.3 mm balanceado
Impedancia Bal / no bal.:	40 Ohmios / 20 Ohmios
Nivel de salida máximo:	+14 dBu
Conversión D-A:	24 bits, sobremuestreo 128 x
Retardo D-A:	0.68 ms / 0.63 ms @ 44.1 kHz / 48 kHz
Rango dinámico:	típico < -105 dB, 22 Hz a 22 kHz
THD:	típico < -97 dB (0.0014 %) @ 1 kHz, +13 dBu
Respuesta de frecuencia:	+0/-0.5 dB, 20 Hz a 20 kHz
Cruce de señal:	típico < -100 dB, 20 Hz a 20 kHz

EMC

Cumple con:	EN 55103-1 y EN 55103-2 FCC sección 15, clase B, CISPR 22, clase B
-------------	---

Seguridad

Certificado con:	IEC 65, EN 60065, UL6500 y CSA E60065 CSA FILE #LR108093
------------------	---

Entorno

Temperatura operativa:	(32° F a 122° F) 0° C a 50° C
Temperatura almacenamiento:	(-22° F a 167° F) -30° C a 70° C
Humedad:	Máximo 90 % sin condensación

Interface de control

MIDI:	In/Out: DIN de 5 puntas
Pedal:	conector de 6.3 mm

General

Acabado:	Frontal en aluminio anodizado Chasis en acero laminado y tinto
Pantalla:	2 x 7 segmentos + pilotos LED
Dimensiones:	(19" x 1.75" x 4.2") 483 x 44 x 105.6 mm
Peso:	(3.3 lb.) 1.5 kg
Alimentación:	100 a 240 V CA, 50 a 60 Hz (auto-selección)
Consumo:	<15 W
Garantía piezas y mano obra:	1 año

Debido a nuestra política de continuas mejoras, estas especificaciones están sujetas a cambios sin previo aviso.